

木器集成図録

図 版

凡 例

- 1 木器番号は4桁であらわし、前の2桁は図版番号、後の2桁は1図版内での順序をあらわす。
- 2 原図には表現上かなりの差異があるが、できるだけ統一的な表現を心懸けた。その際、割目・木目・腐蝕状況などは省いて図示し、加工痕跡・使用痕跡を重点的に表現し、可能なかぎり復元的な精図を試みた。
- 3 原則として、平面図が縦位置での断面図は図示平面図の面を上方にあて、横位置では図示平面図の面を右側に向けている。
- 4 木器の木取りについては、原則として記述を省き断面図に年輪方向を模式的に図示している。ただし、年輪の横断面が断面図にあらわれない場合や木取りを確認していない木器の断面図は白ぬきである。
- 5 黒漆塗りは黒網目であらわし、朱漆塗りは朱網目であらわす。



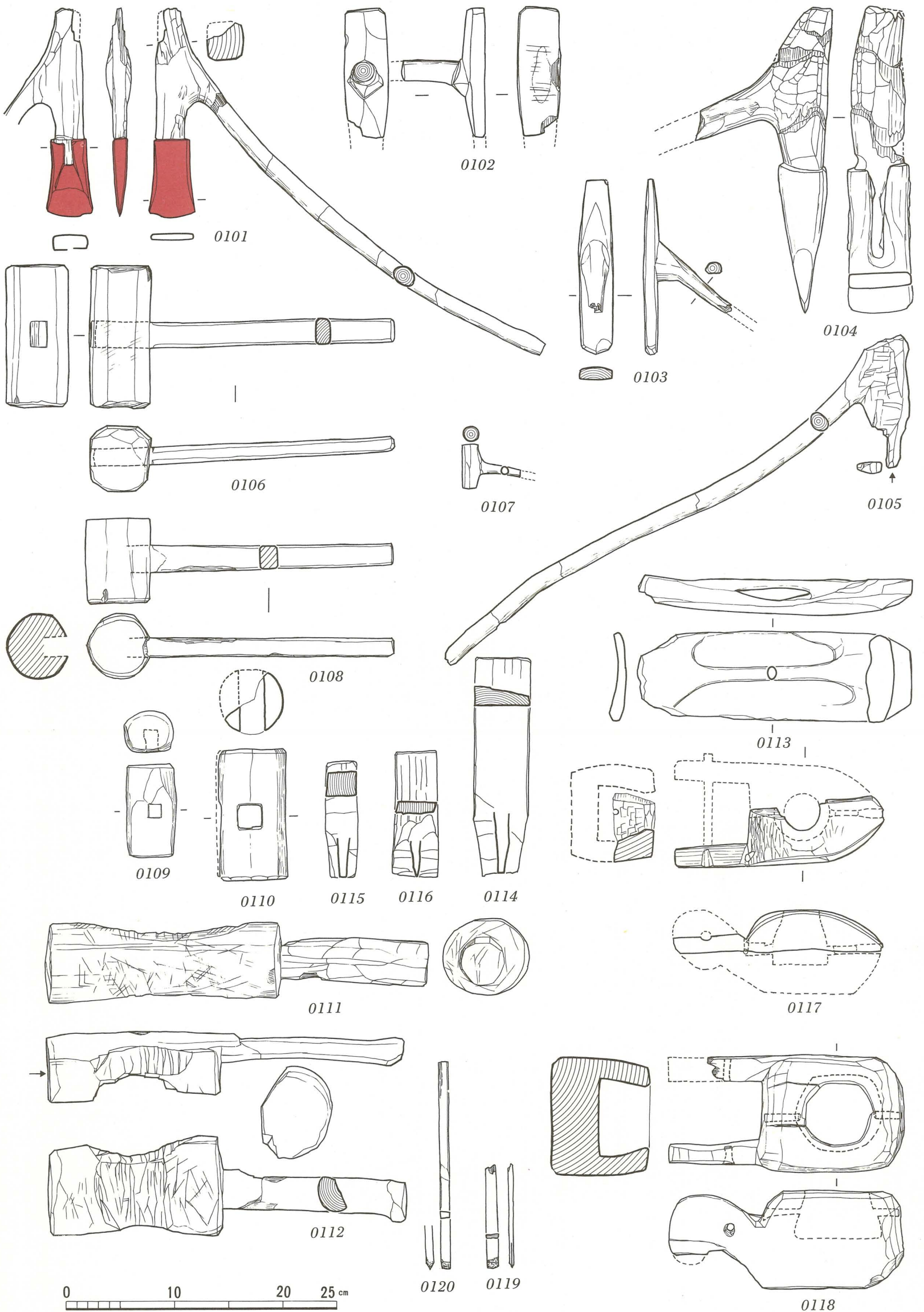

0101 ; 兵庫・辻井廃寺, 0102・0103, 0109, 0112, 0114~0117, 0119・0120 ; 平城宮, 0104 ; 兵庫・上原田, 0105・0110 ; 長岡京, 0106・0107・0111 ; 平城京, 0108 ; 長岡宮, 0113 ; 滋賀・湖西線V D, 0118 ; 兵庫・栄根



0201 ~ 0204 · 0206 · 0208 · 0209 · 0216 ~ 0218 · 0220 · 0222 ~ 0224 · 0227 ~ 0229 · 0232 ~ 0234 ; 平城宮, 0205 · 0207
 · 0210 · 0221 · 0226 · 0230 · 0231 ; 平城京, 0211 ~ 0213 · 0215 · 0219 · 0225 ; 長岡京, 0214 ; 兵庫 · 吉田南

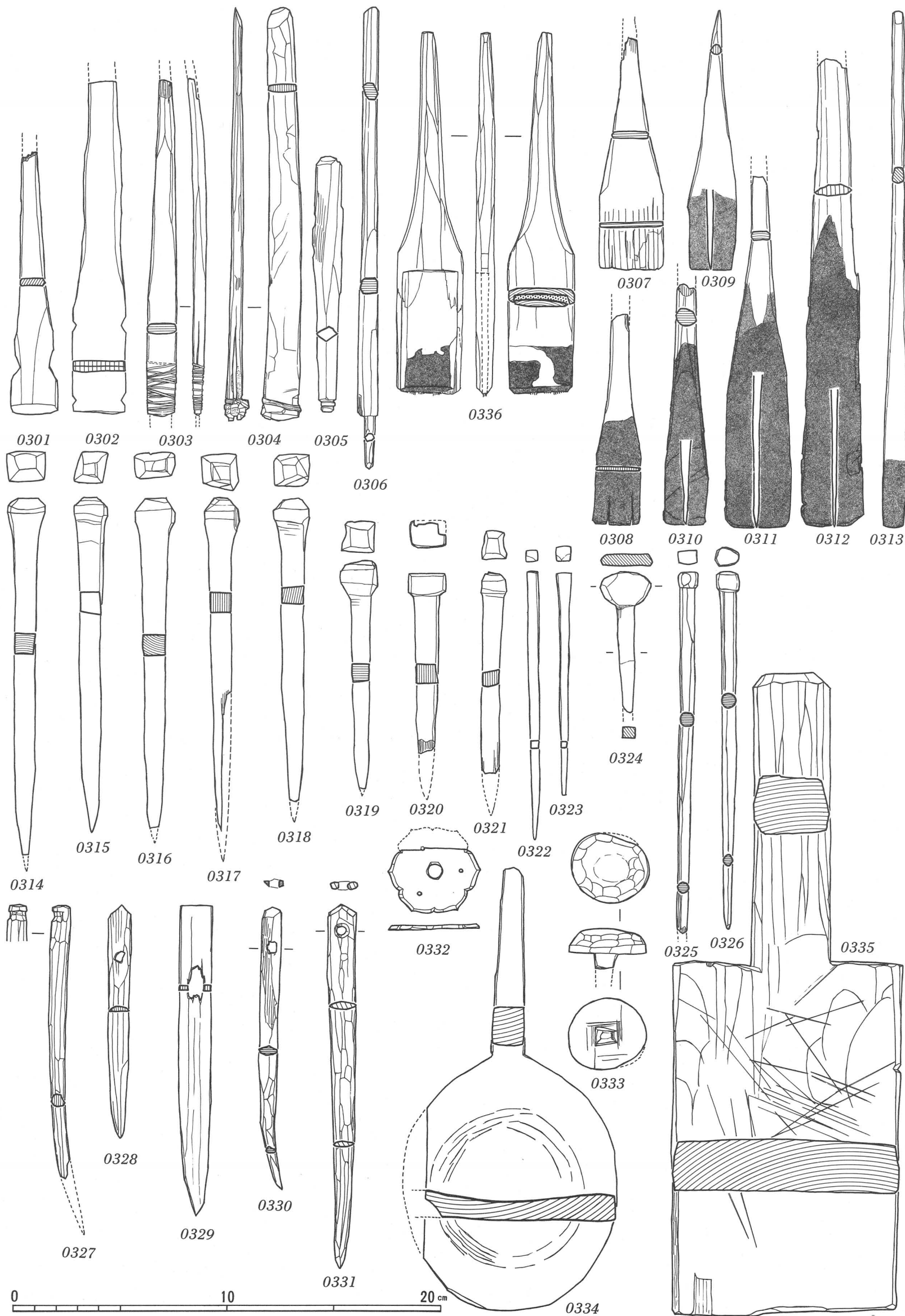

0301・0305~0308・0322・0323・0328~0330・0332・0333・0335・0336；平城宮，0302~0304・0309~0313
 ・0327・0331；平城京，0314~0321；難波宮，0324；長岡京，0325・0326；鳥羽離宮，0334；和歌山・野田地区

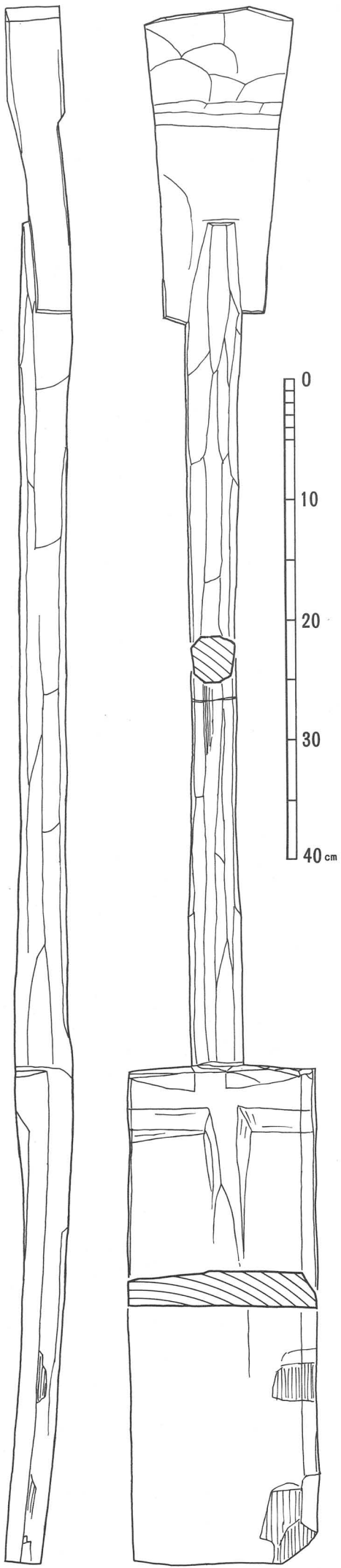

0401

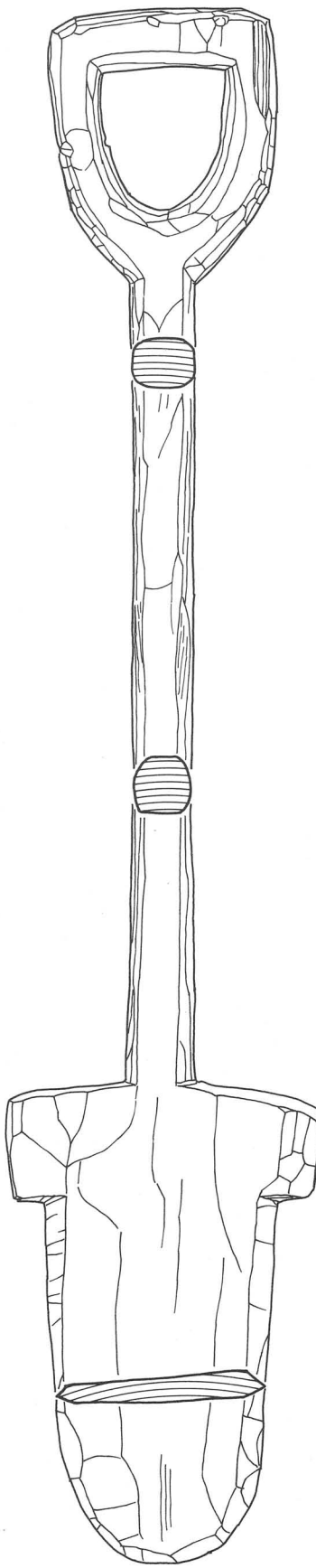

0402

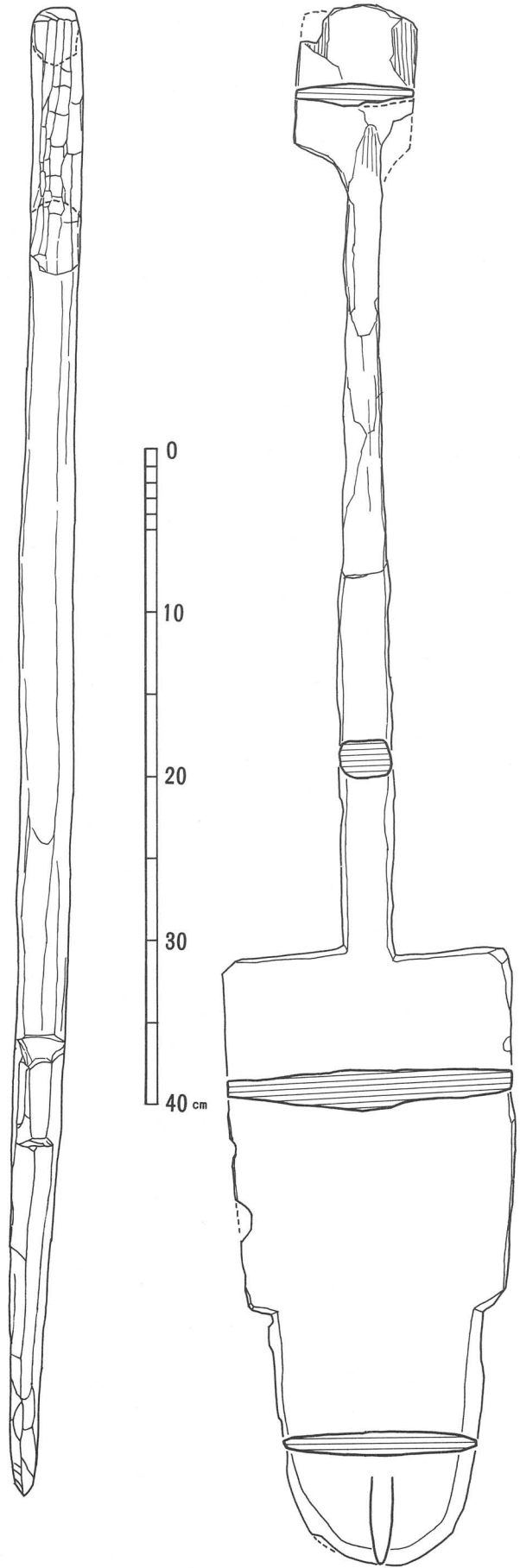

0403

0401 ; 藤原宮, 0402 ; 平城宮, 0403 ; 兵庫・山垣

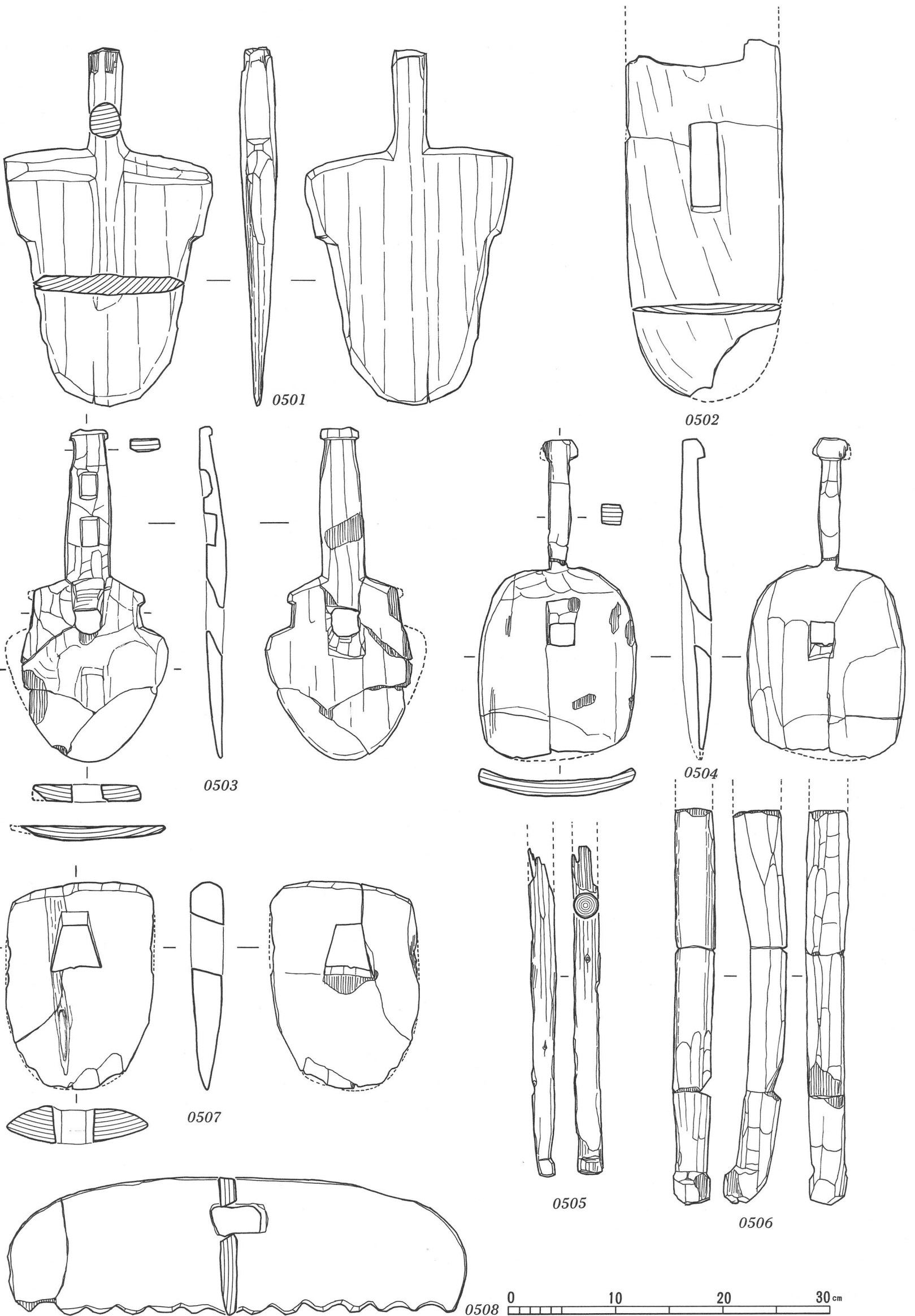

0501；難波宮， 0502；京都・大藪， 0503・0504；大阪・挾山， 0505；滋賀・下寺観音堂， 0506；和歌山・野田地区， 0507；京都・定山， 0508；兵庫・山垣

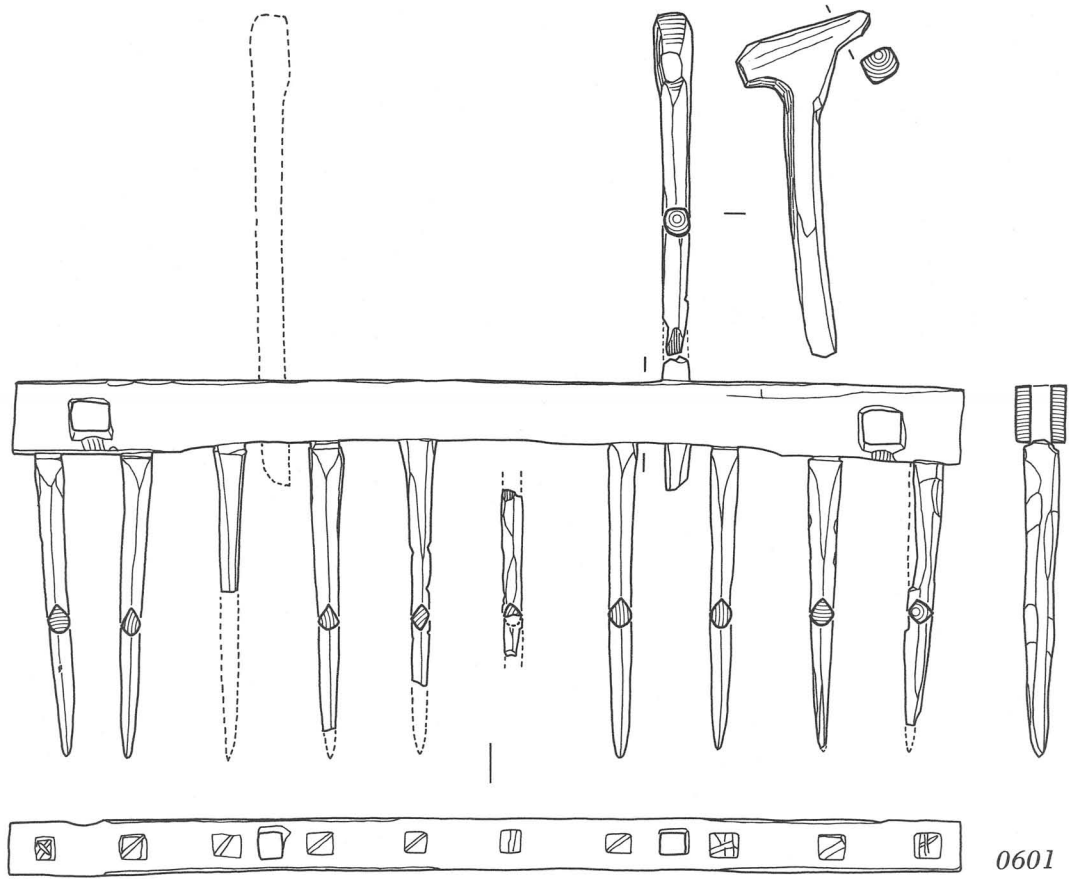

0601

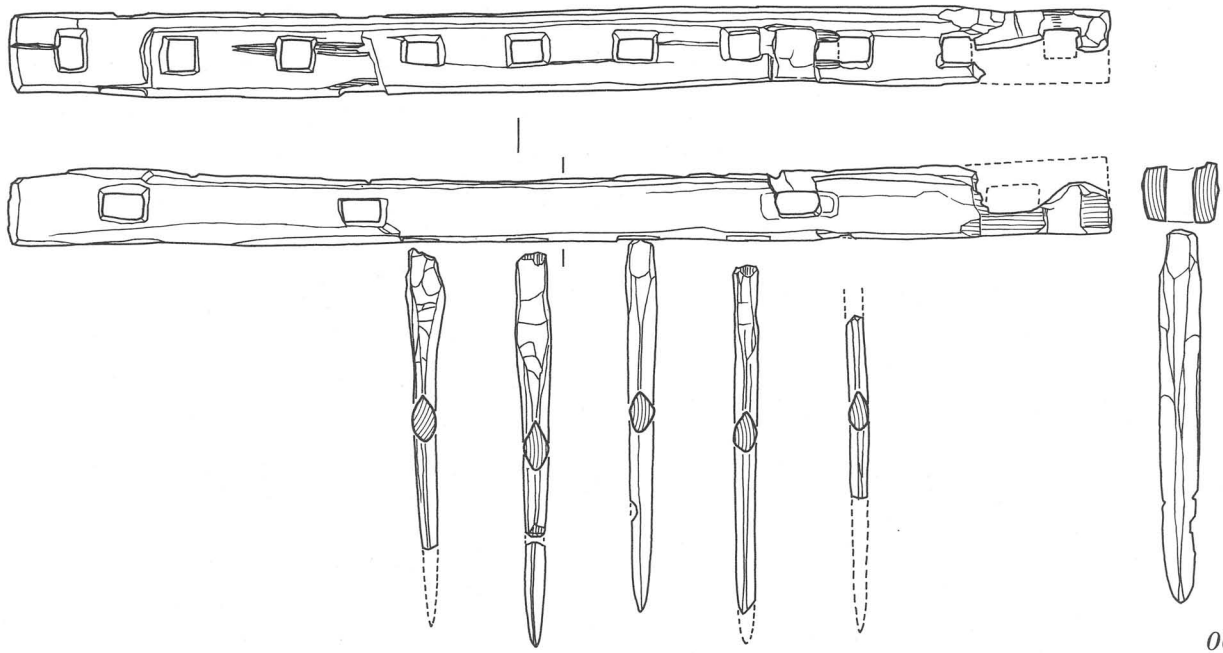

0602

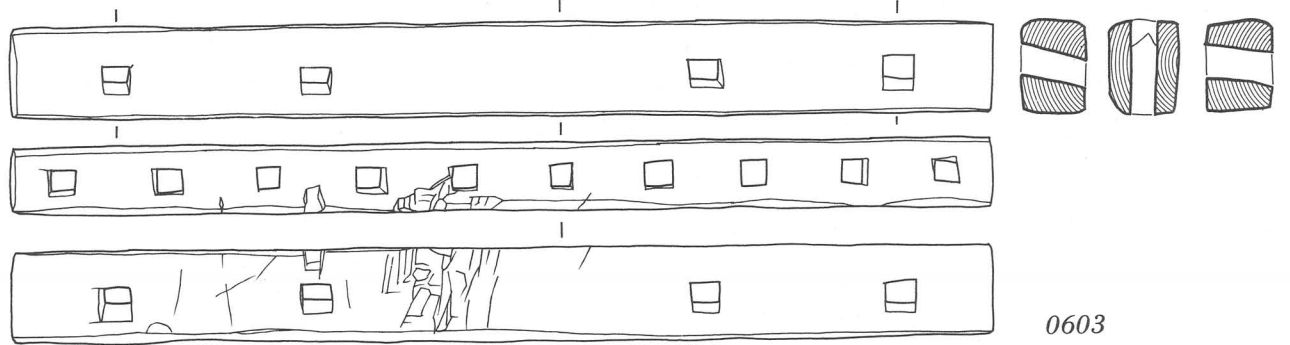

0603

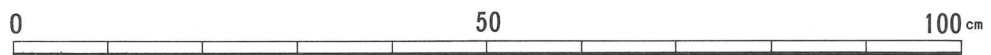

0601・0602；大阪・上田部，0603；兵庫・吉田南

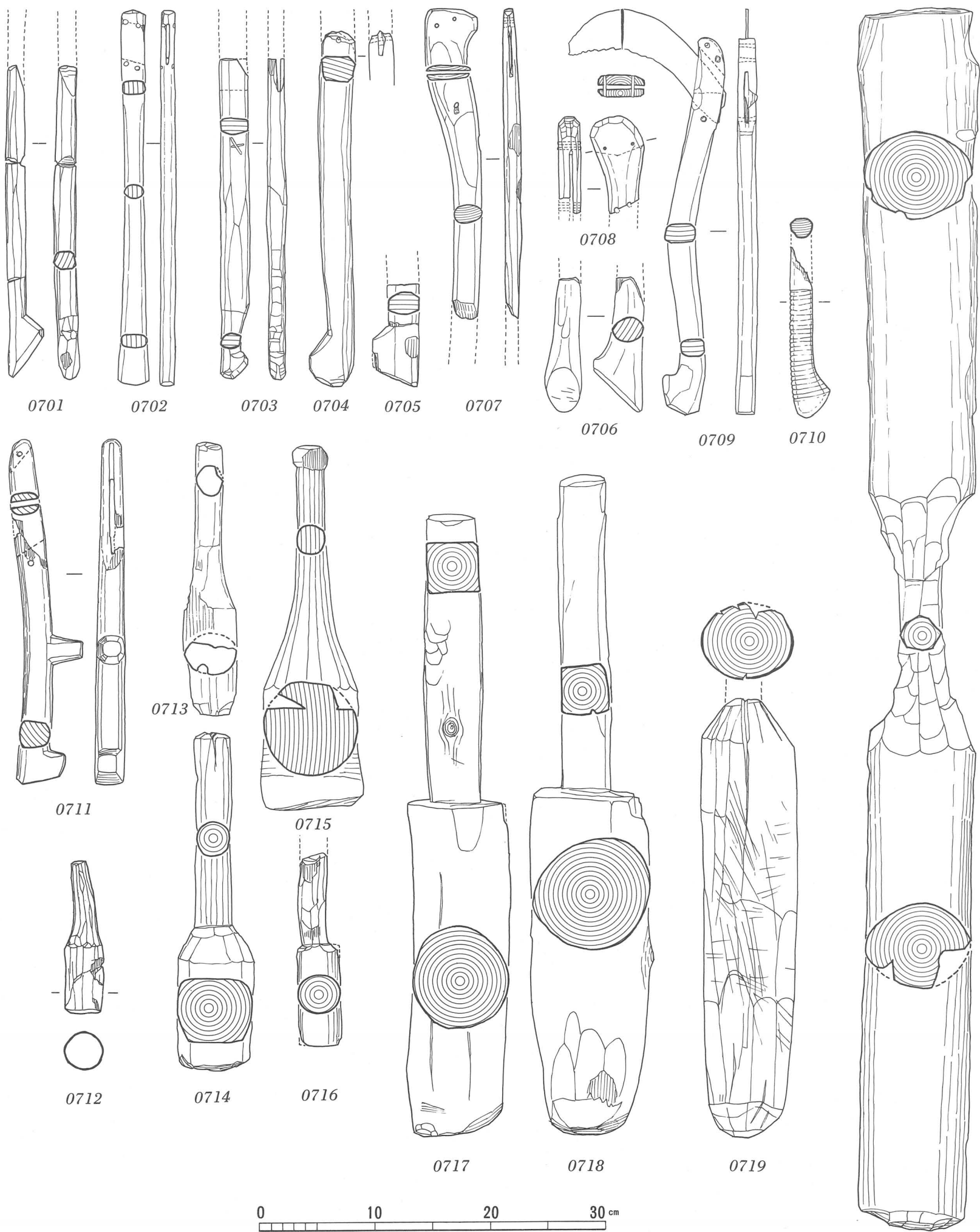

0701~0703・0708・0709；平城宮，0704・0711・0715・0716・0719；平城京，0705・0706・0717・0718；大阪・上田部，0707；大阪・大蔵司，0710；奈良・布留，0712；長岡京，0713；滋賀・鴨，0714；和歌山・野田地区，0720；兵庫・山垣

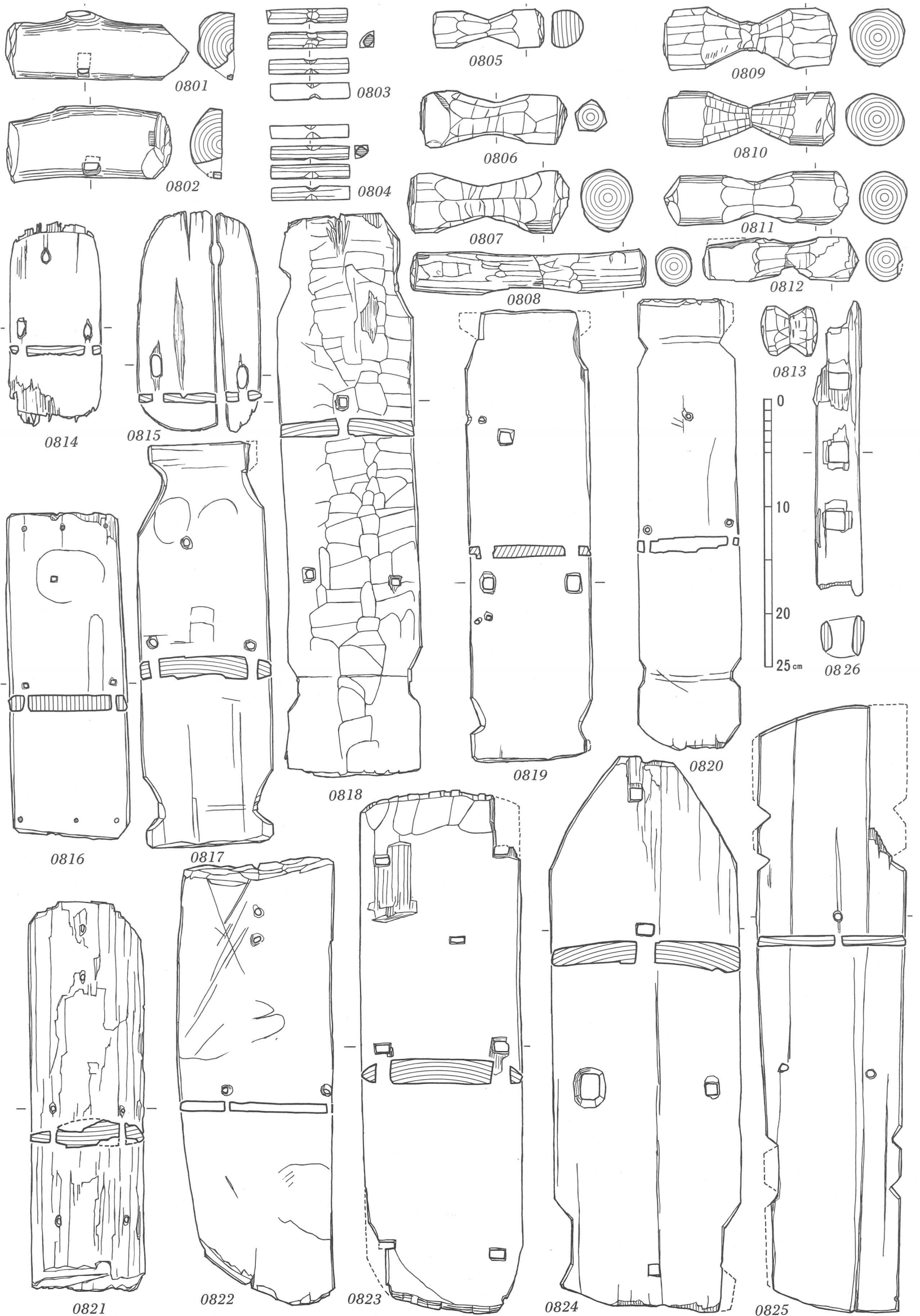

0801~0804, 0806・0807; 平城宮, 0808・0812; 滋賀・鴨, 0809~0811; 兵庫・吉田南, 0813; 兵庫・上原田, 0805
 ; 平城京, 0814・0820・0822; 滋賀・久野部, 0815; 滋賀・光相寺, 0816; 大阪・上田部, 0817; 滋賀・仏性寺, 0818
 ・0821・0823~0825; 兵庫・八反長, 0819; 長岡京, 0826; 大阪・亀井

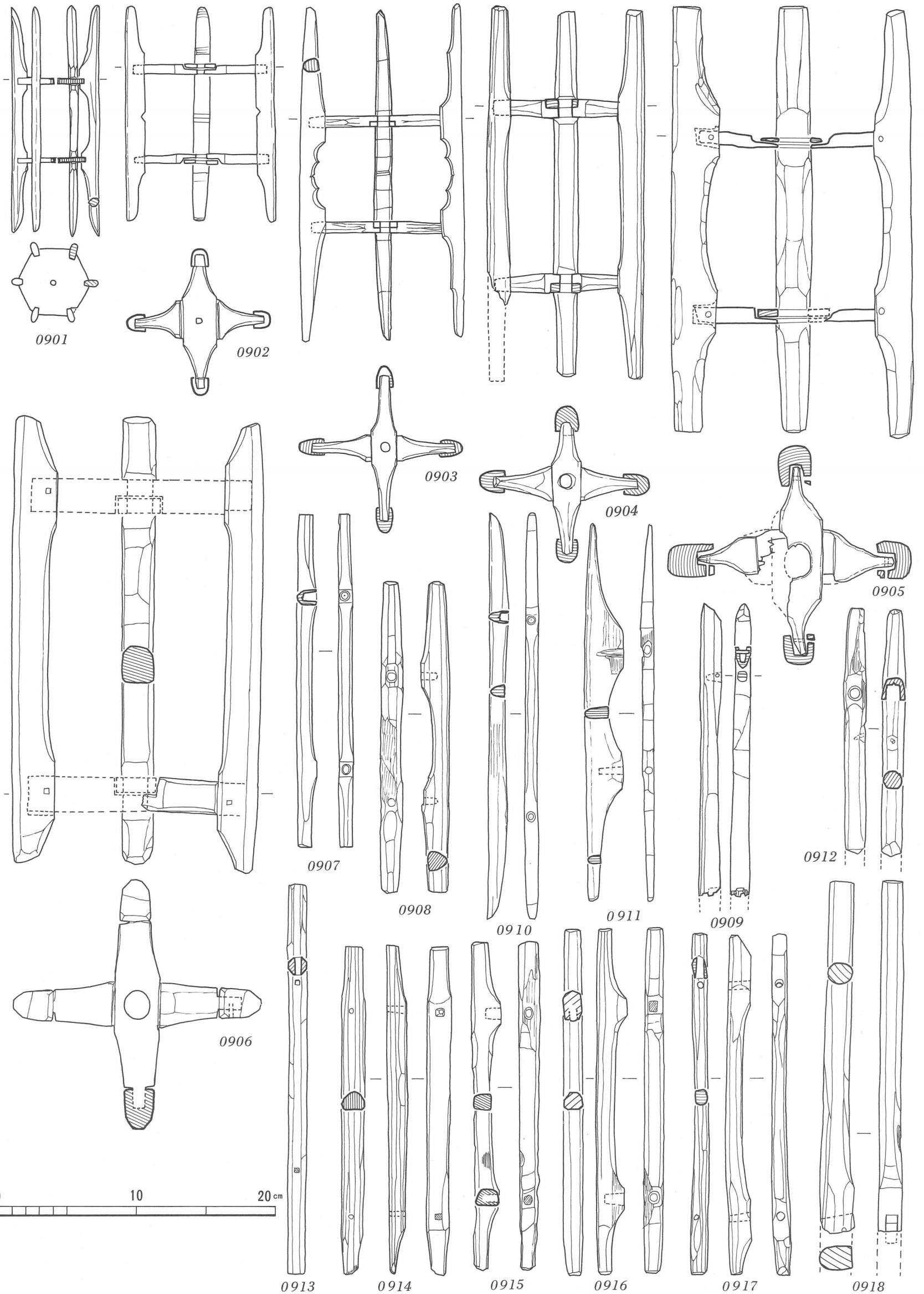

0901・0903・0906・0907・0909・0910・0914~0917；平城宮，0902；京都・古殿，0904；奈良・坂田寺，0905；滋賀・服部，0908・0911；平城京・西隆寺，0912；奈良・伝飛鳥板蓋宮，0913；平城京，0918；奈良・白毫寺

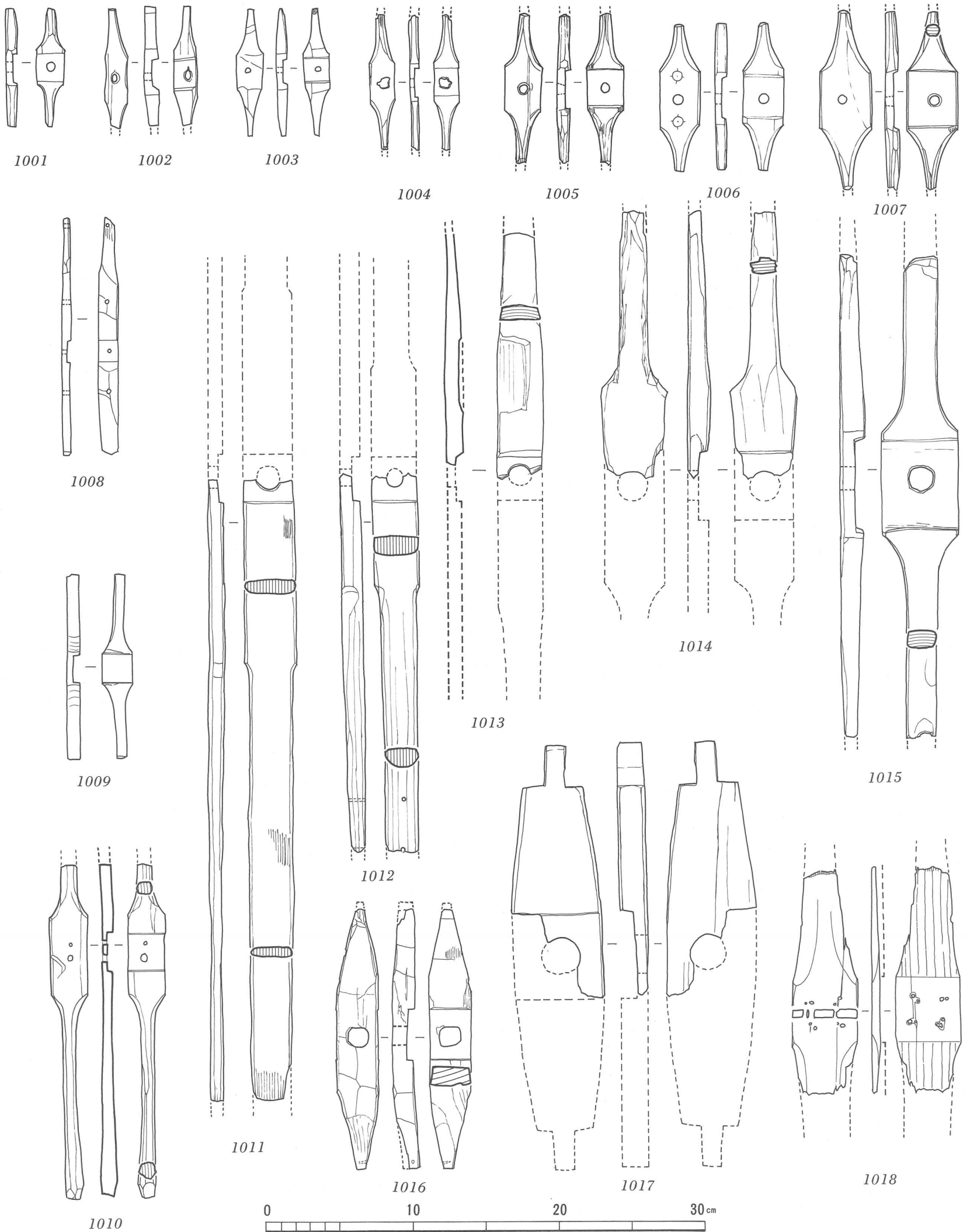

1001・1004・1005・1009・1016~1018；平城宮，1002・1006；藤原京・紀寺，1003・1007；平城京，1008；平安京・西市，1010；長岡京，1011；兵庫・吉田南，1012；京都・古殿，1013・1015；大阪・大藏司，1014；奈良・布留

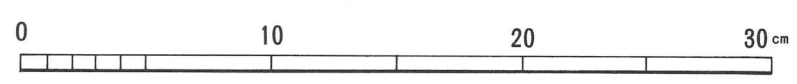
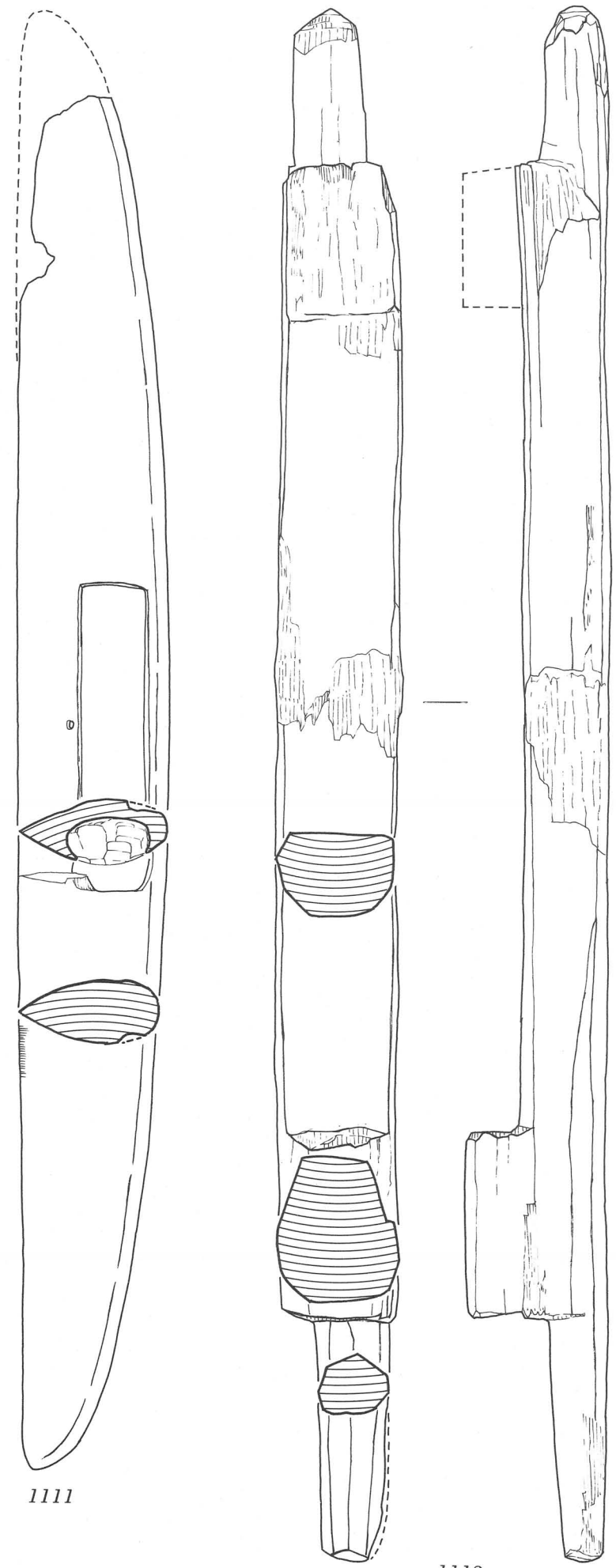
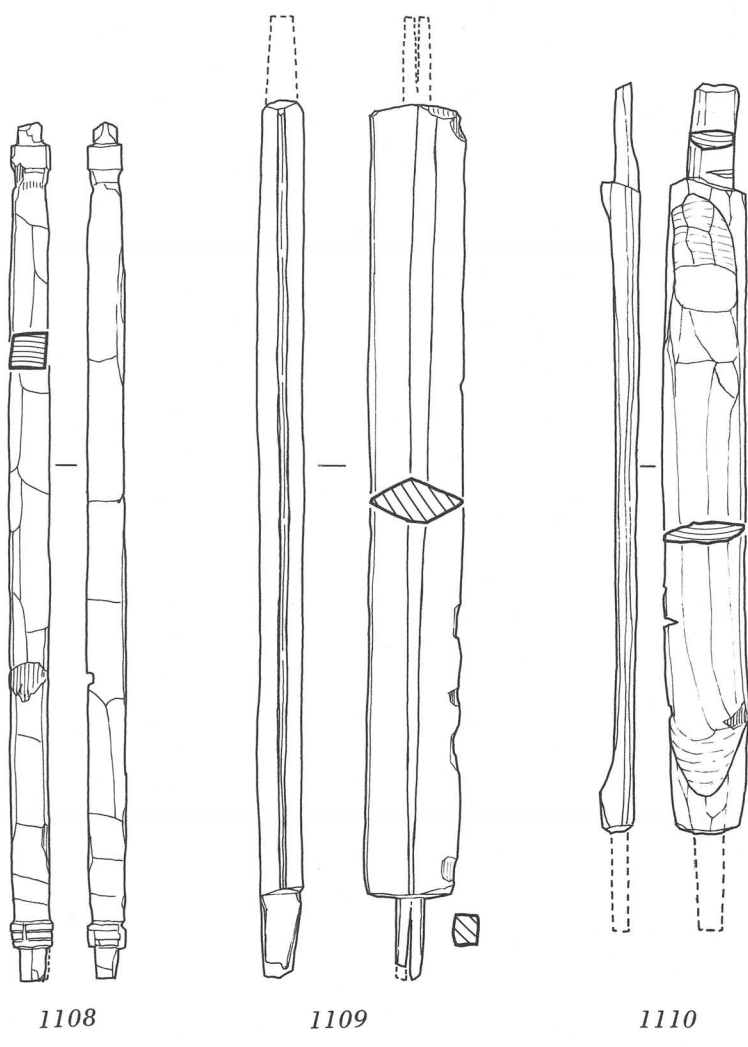
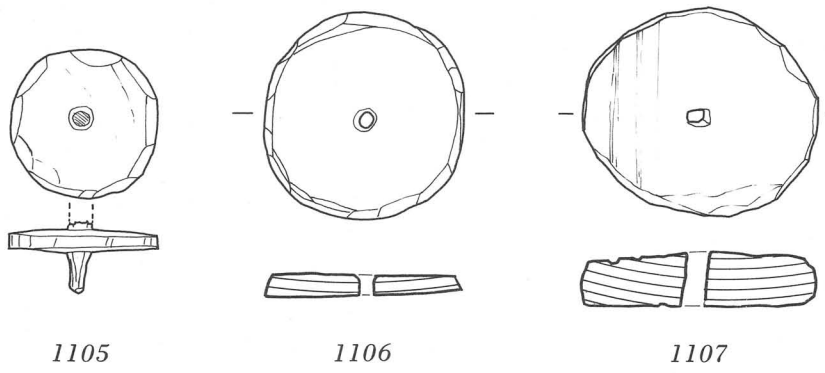
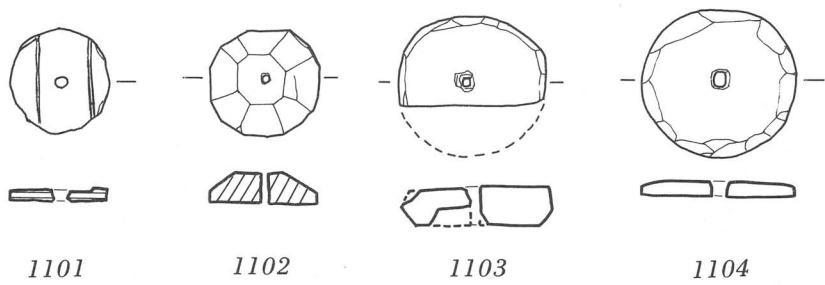

1101・1104～1106・1108・1110；平城宮，1102・1107；平城京，1103・1111・1112；大阪・上田部，1109；大阪・亀井

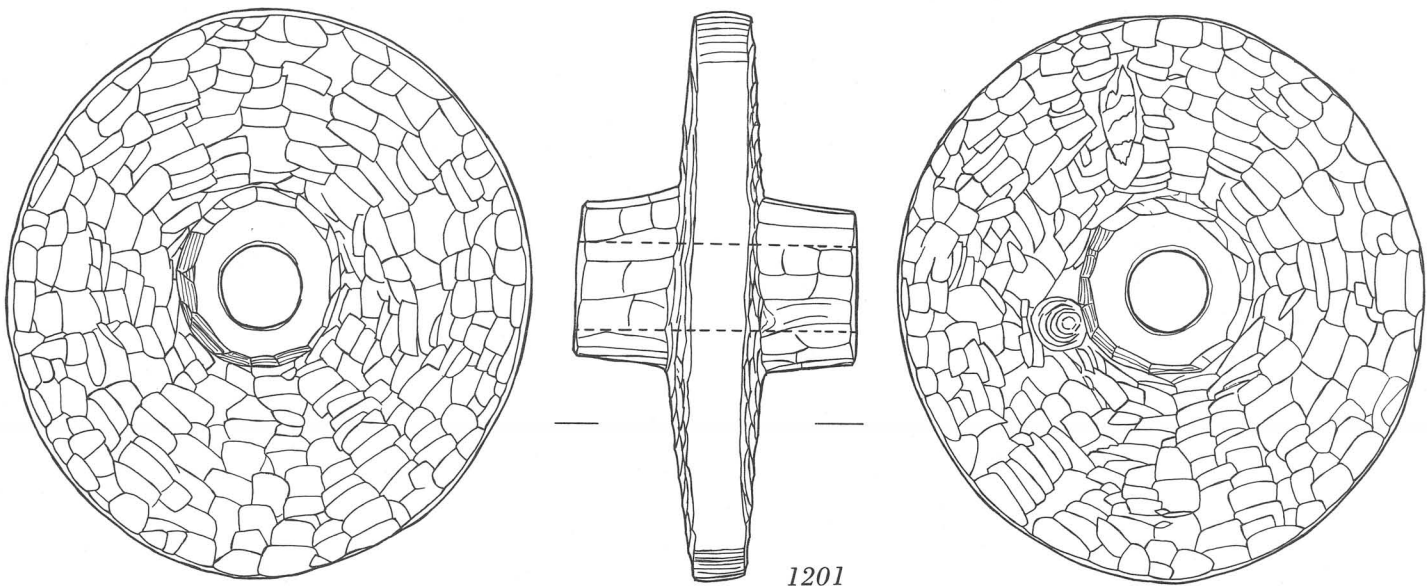

0 10 20 30 40 50cm

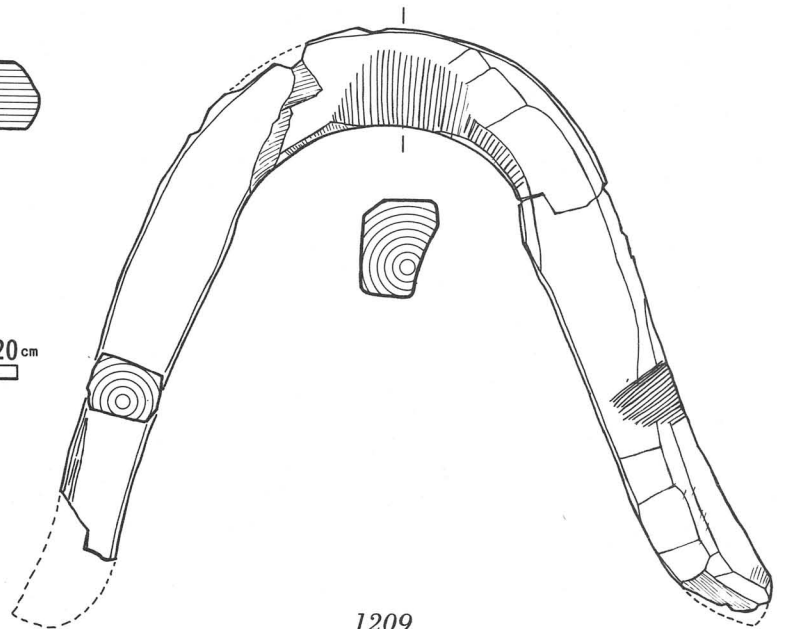
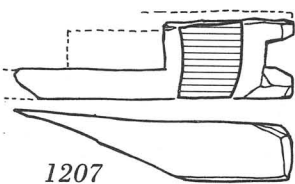
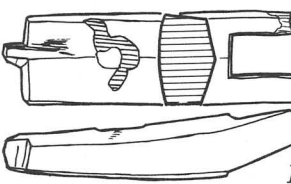
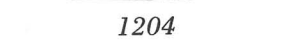
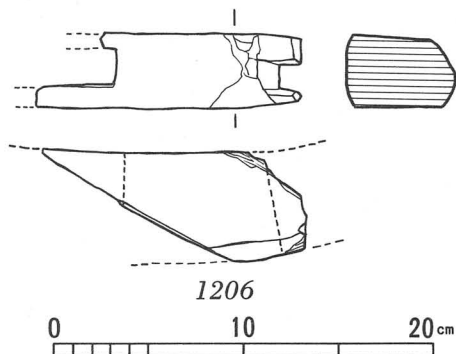
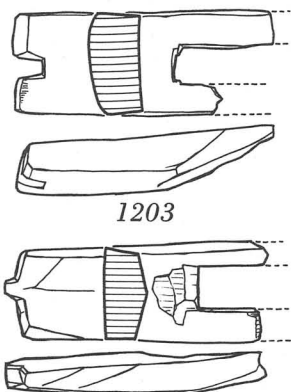
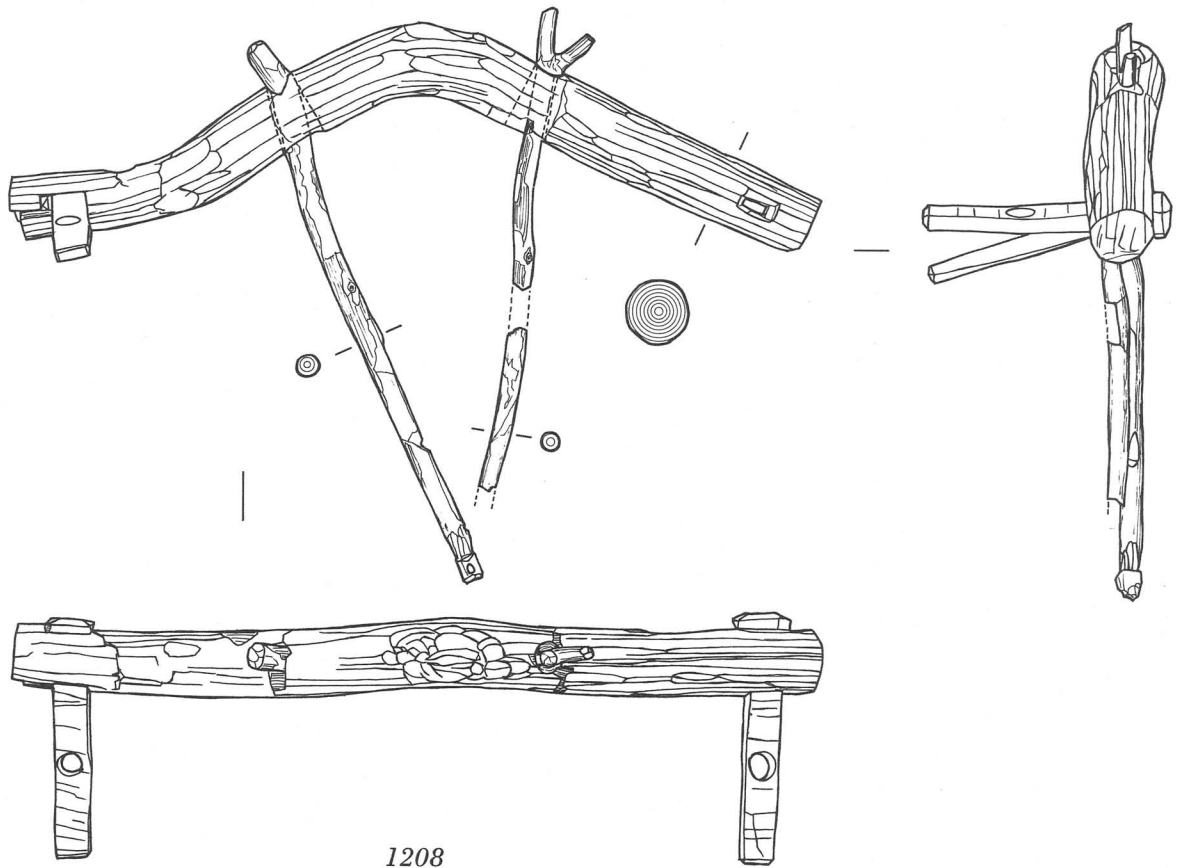
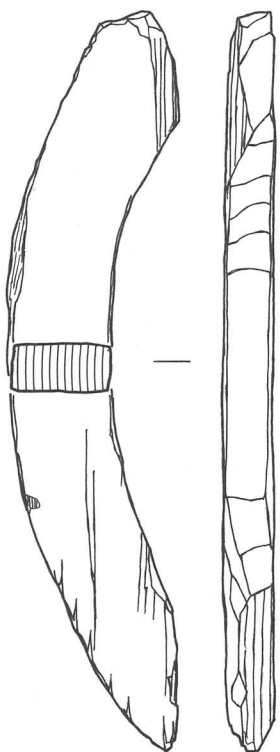

1201 ; 兵庫・吉田南, 1202・1206・1209 ; 平城宮, 1203~1205・1207 ; 平城京, 1208 ; 藤原宮

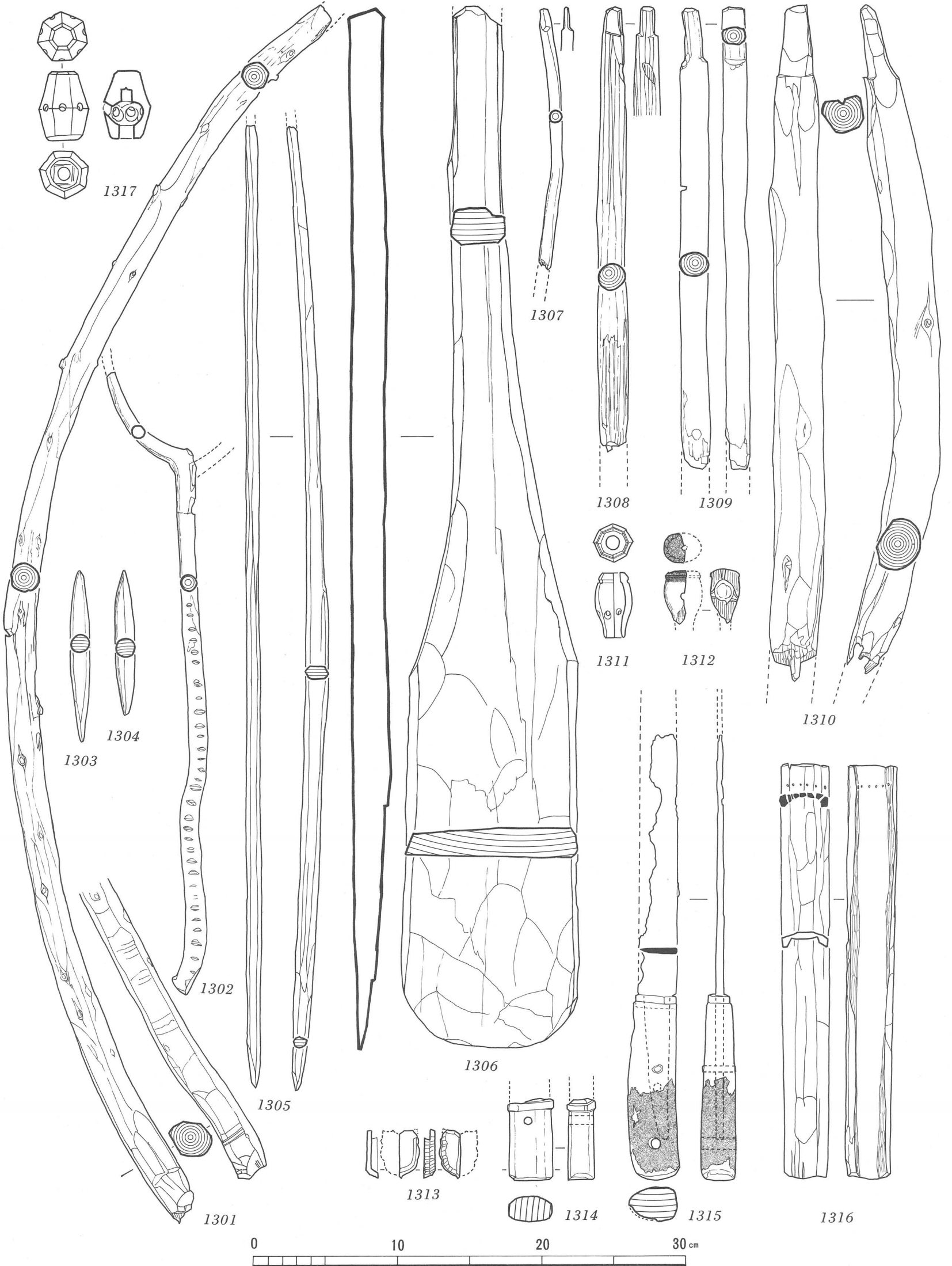

1301・1310；滋賀・久野部，1302・1307・1308・1313・1315；平城京，1303・1304・1306；滋賀・湖西線V D，1305；兵庫・上原田，1309・1311・1314・1317；平城宮，1312；藤原宮，1316；長岡京

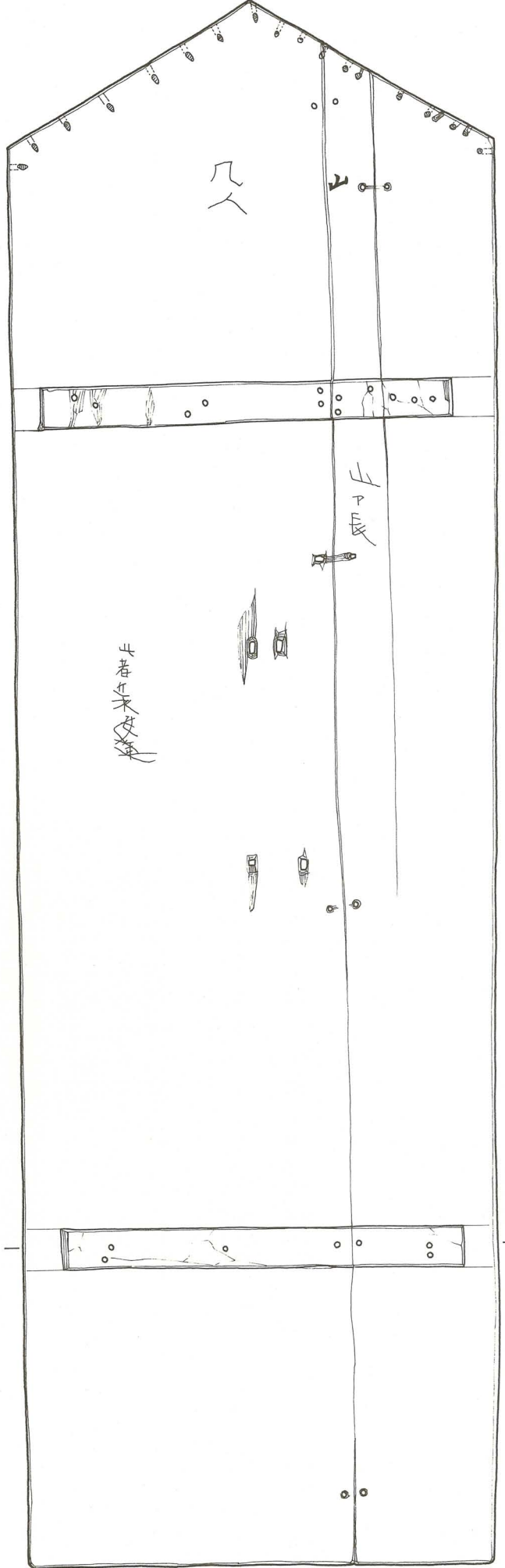
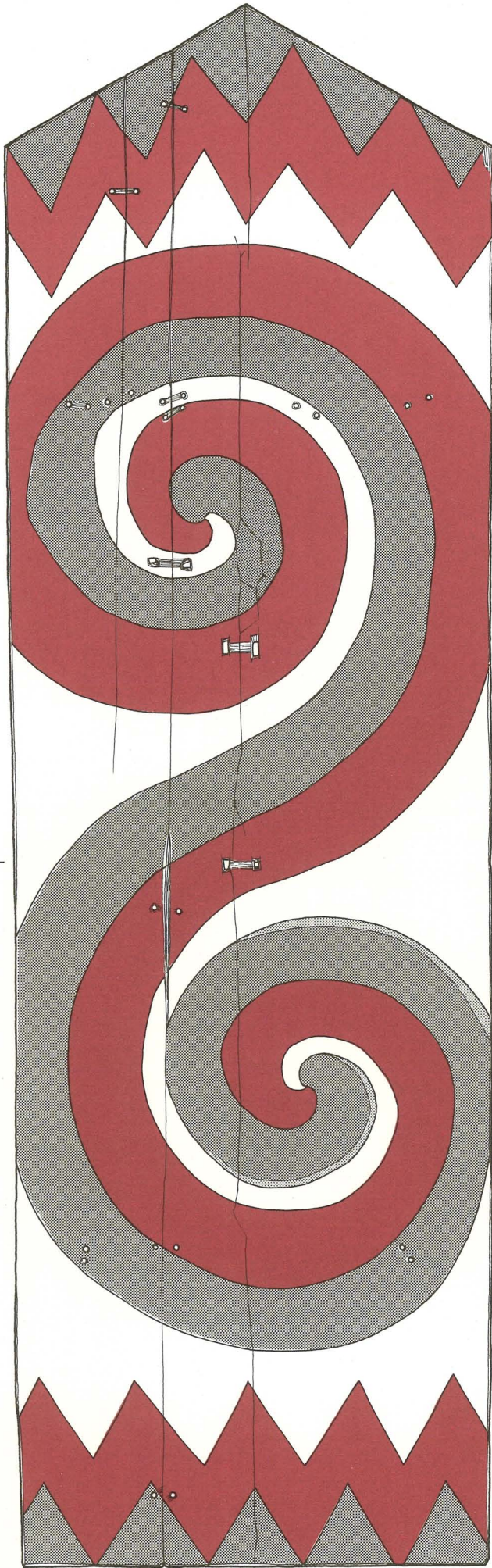

1401



1401 ; 平城宮

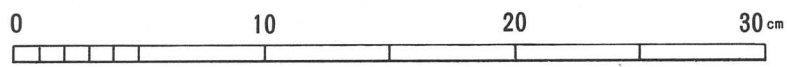
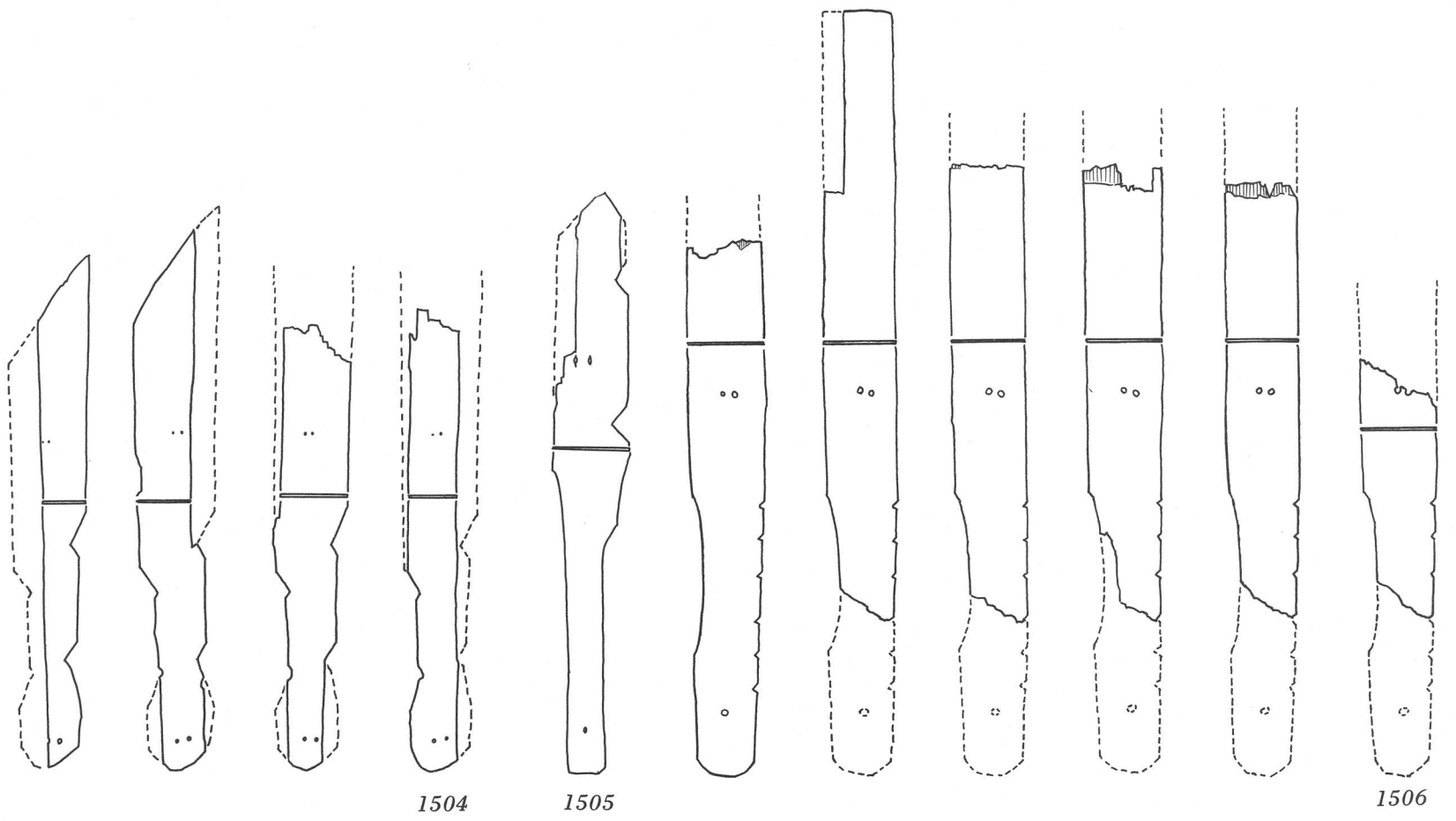
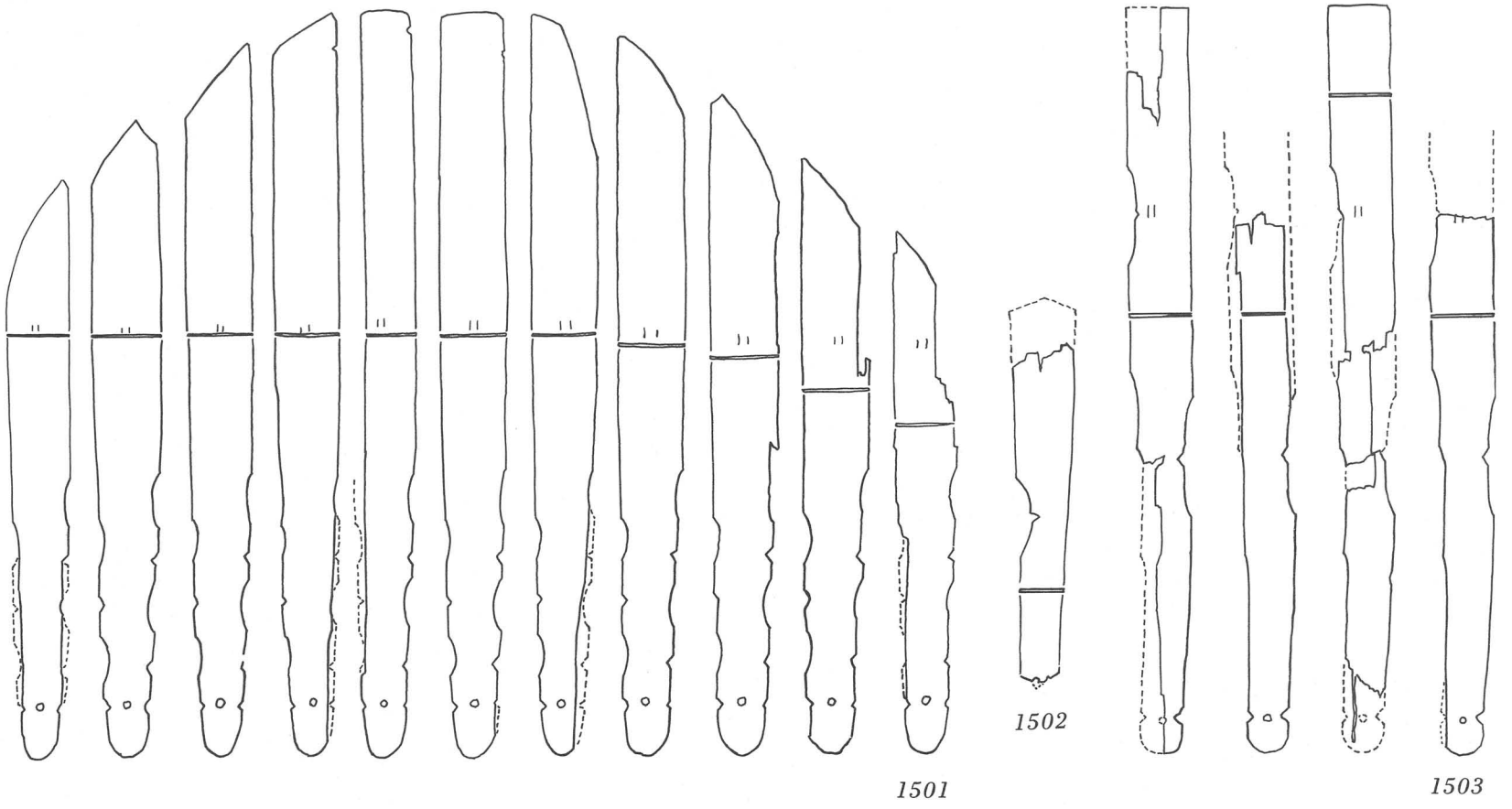

1501~1506 ; 平城宮

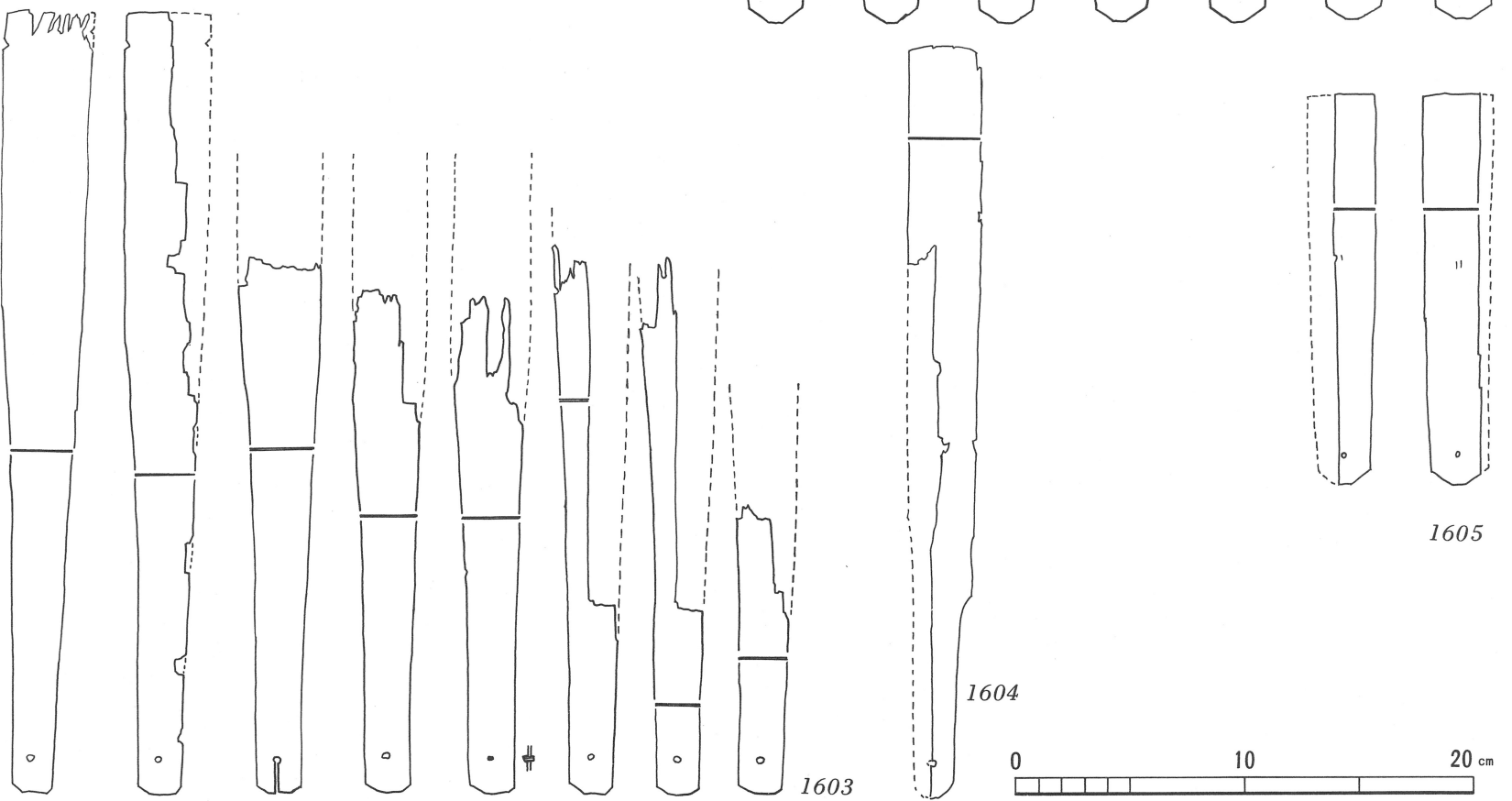
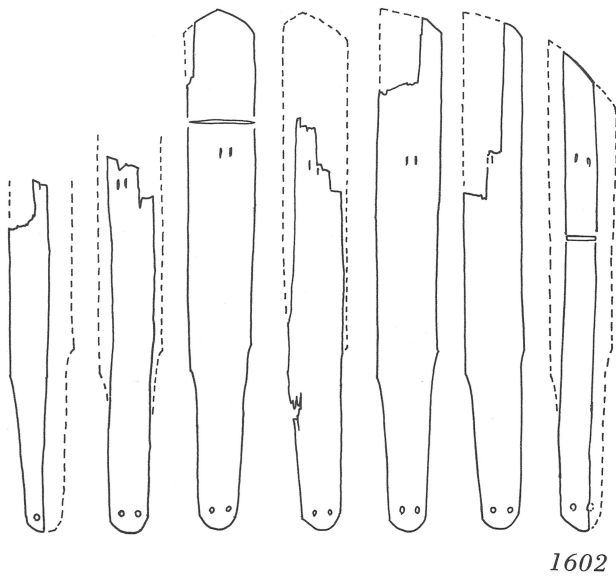
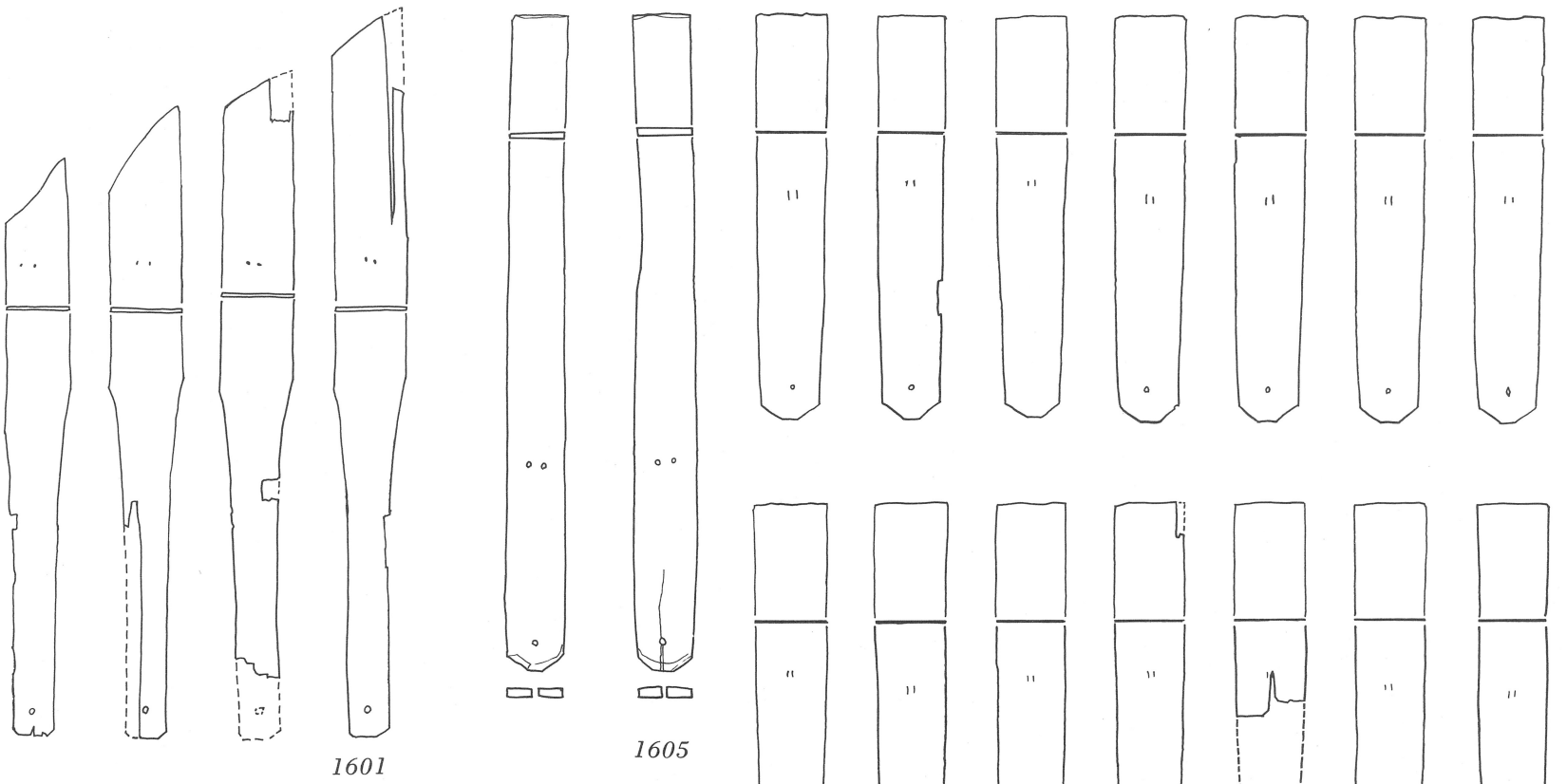

1601~1605 ; 平城宮



1701

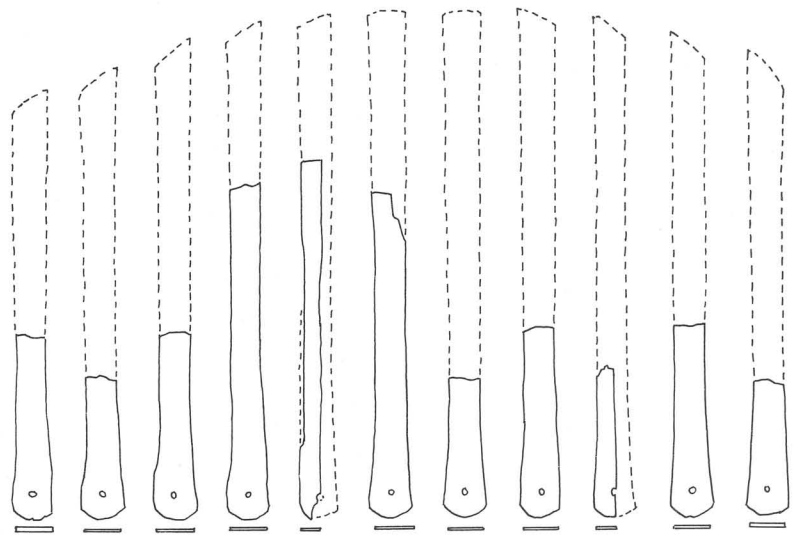

1702

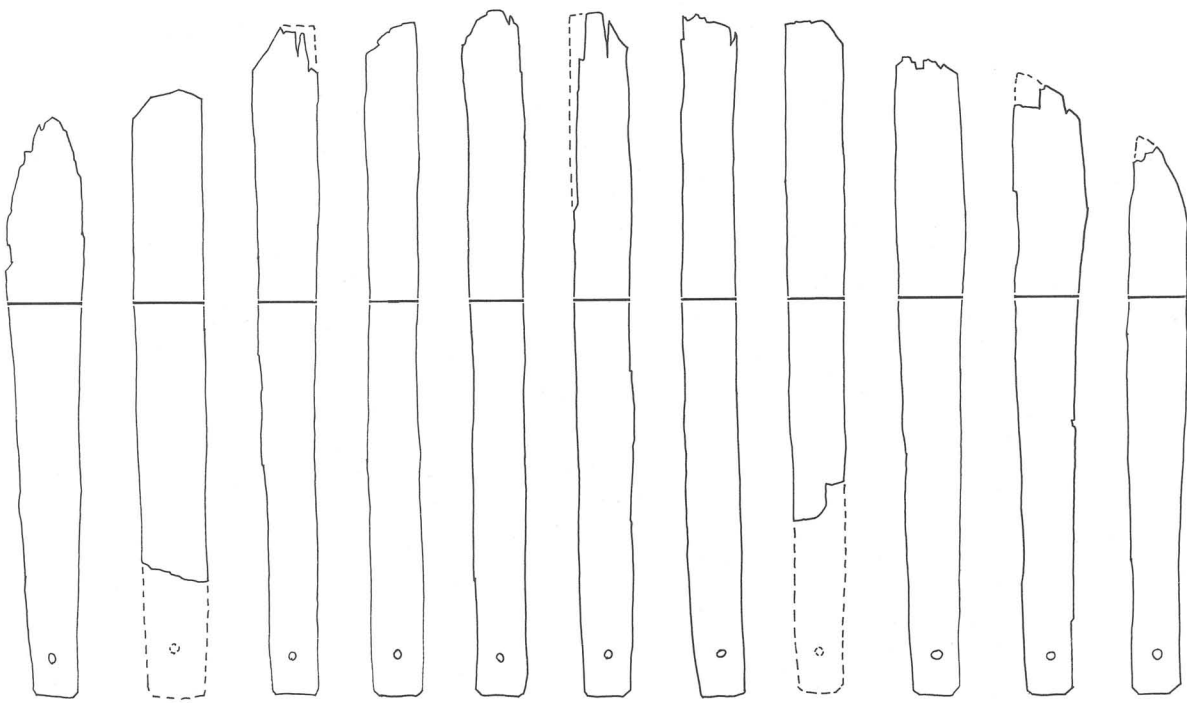

1703

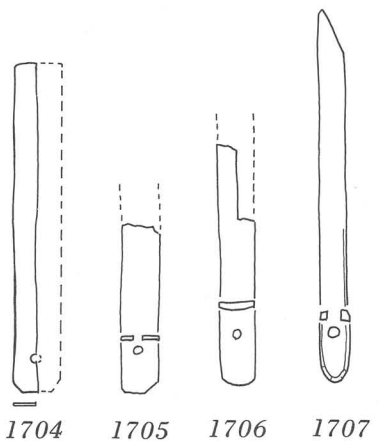

1704

1705

1706

1707

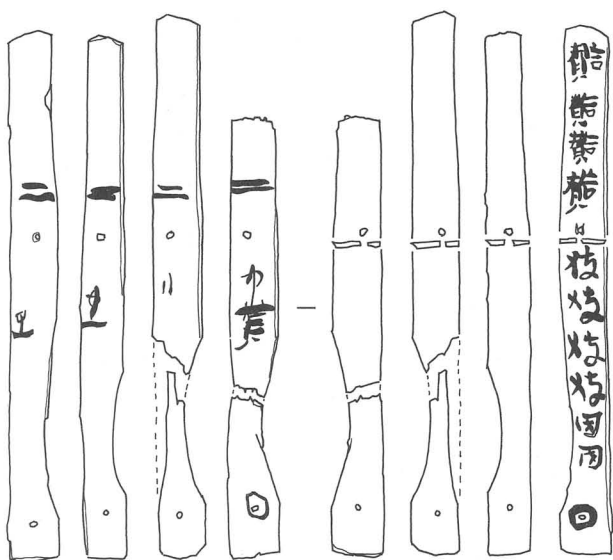

1708

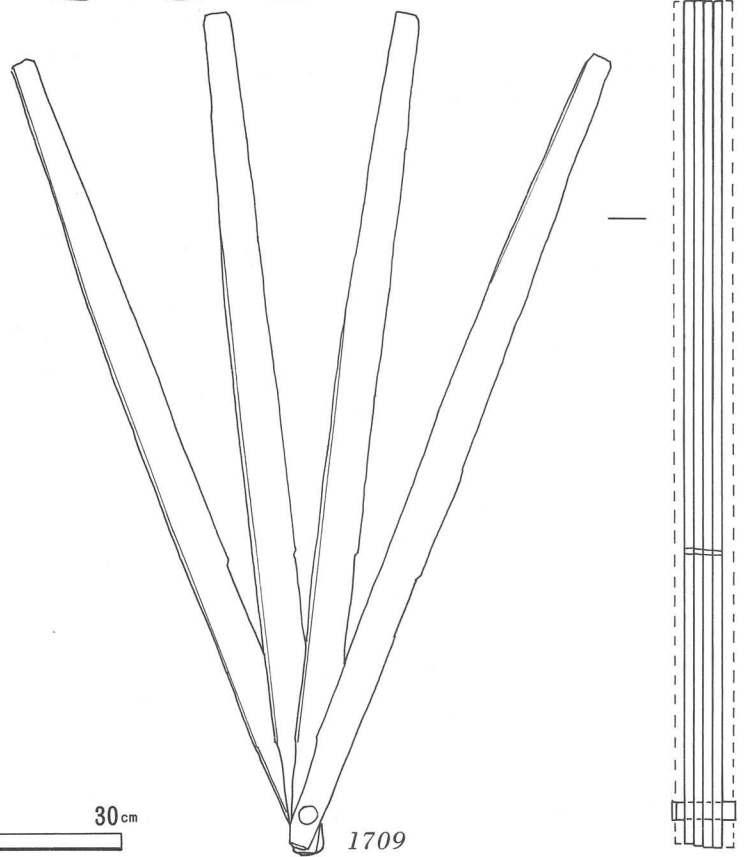

1709

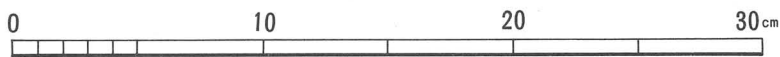

1701；平城京，1702・1704；平安京・西市，1703；滋賀・十里町，1705；奈良・白毫寺，1706・1707；平安京，1708；平城宮，1709；京都・鳥羽離宮

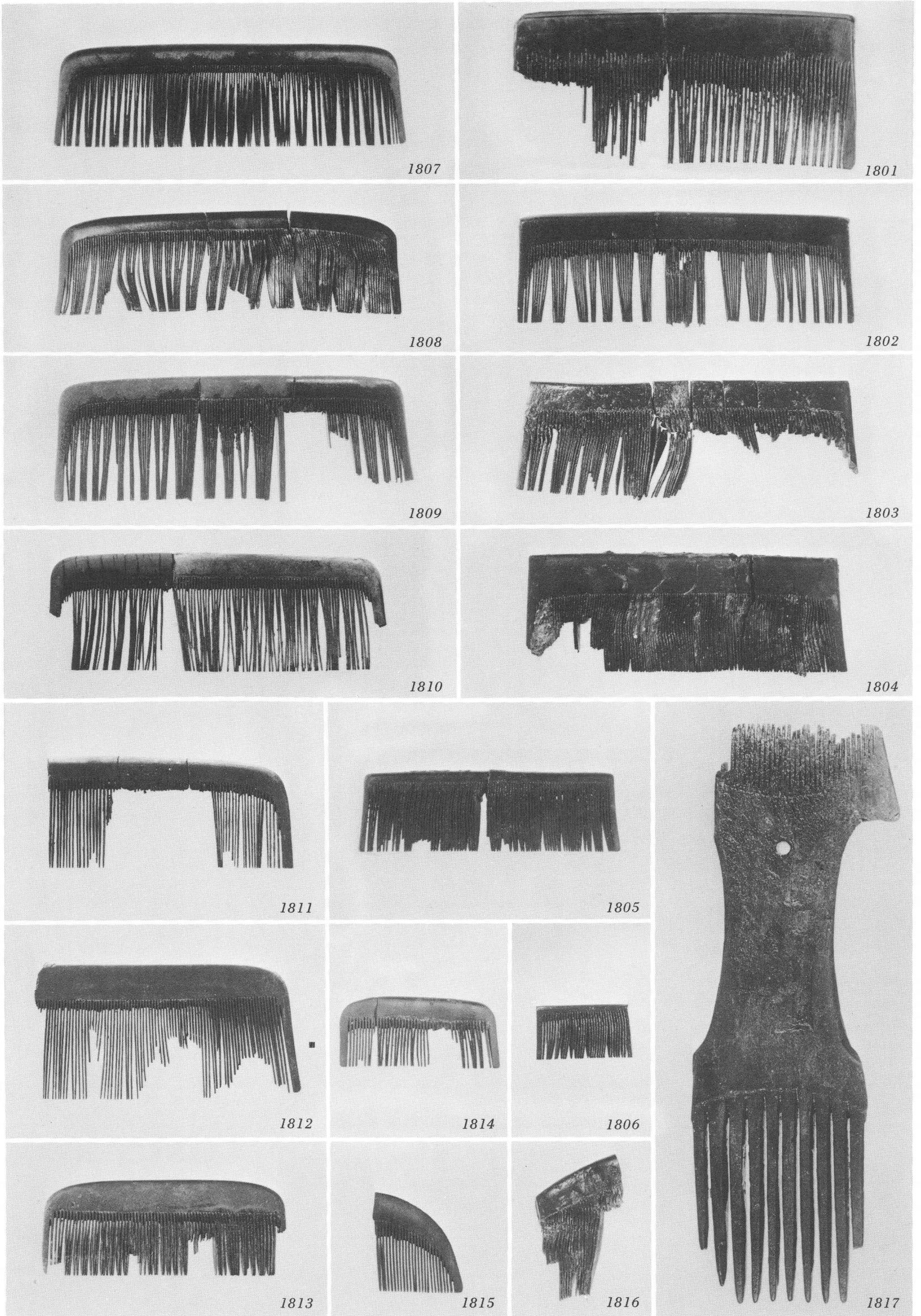

2 : 3

1801 ; 藤原宮, 1802 · 1803 · 1806 · 1808 · 1809 · 1813 ~ 1817 ; 平城宮, 1804 ; 平安京 · 西寺, 1805 · 1810 ; 平安京 · 西市, 1807 ; 平城京, 1811 · 1812 ; 長岡宮

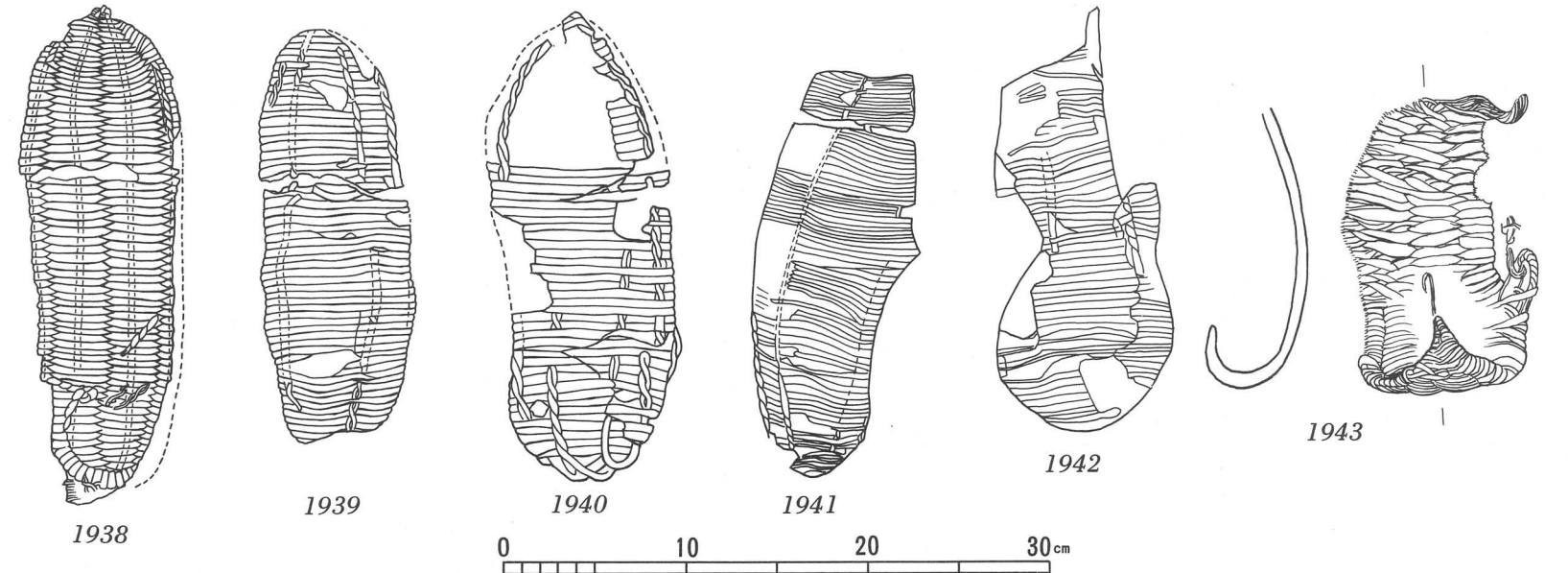
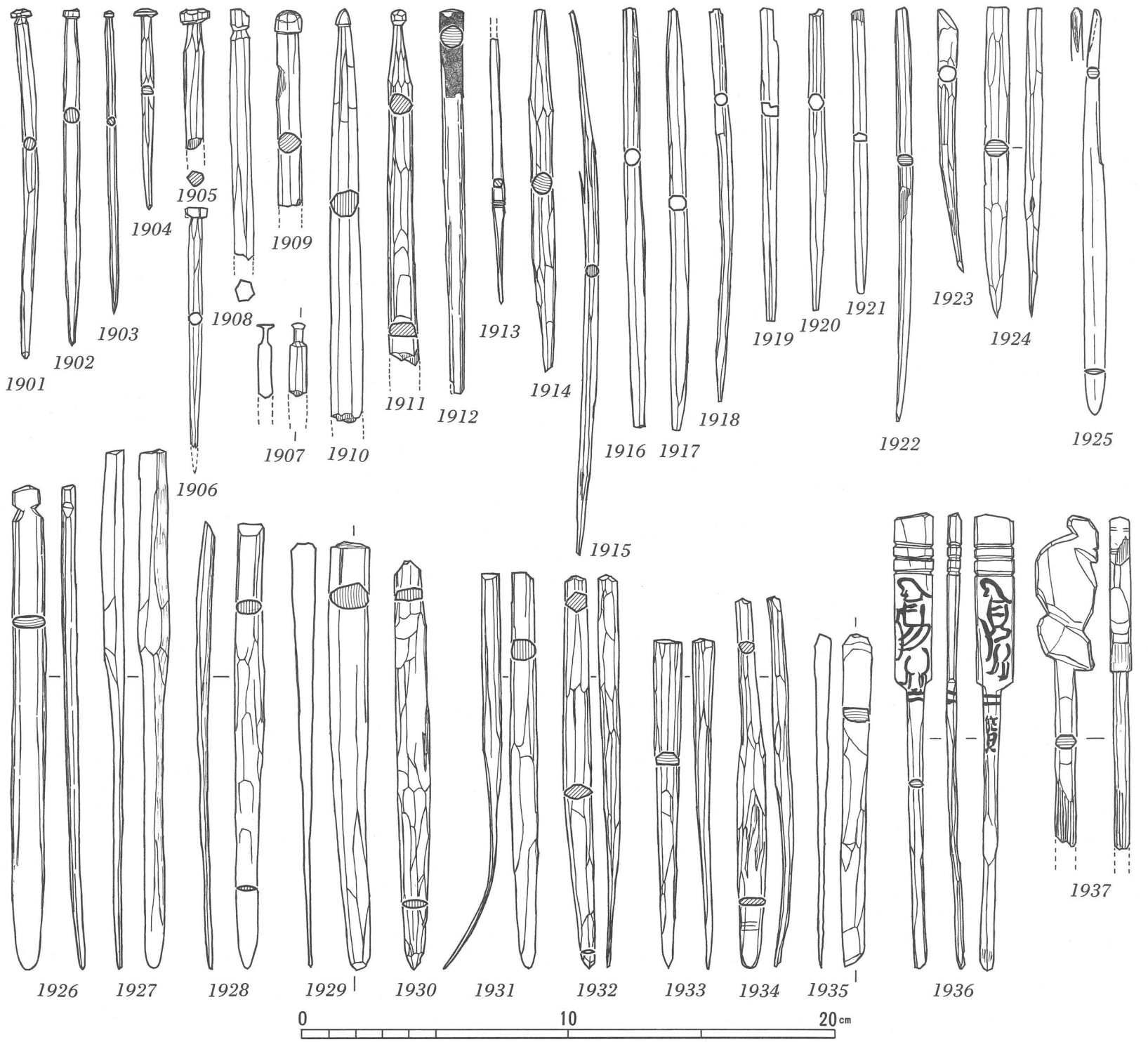

1901・1905・1906・1911・1926・1931；平城京，1902～1904・1910・1912～1914・1923～1925・1927・1928・1930
 ・1932・1934・1936～1938；平城宮，1907・1929・1935・1939～1942；長岡京，1908；平安京・西市，1909；兵庫・
 八反長，1915・1922；平安京，1916～1921；滋賀・湖西線，1933；藤原宮，1943；奈良・山田寺

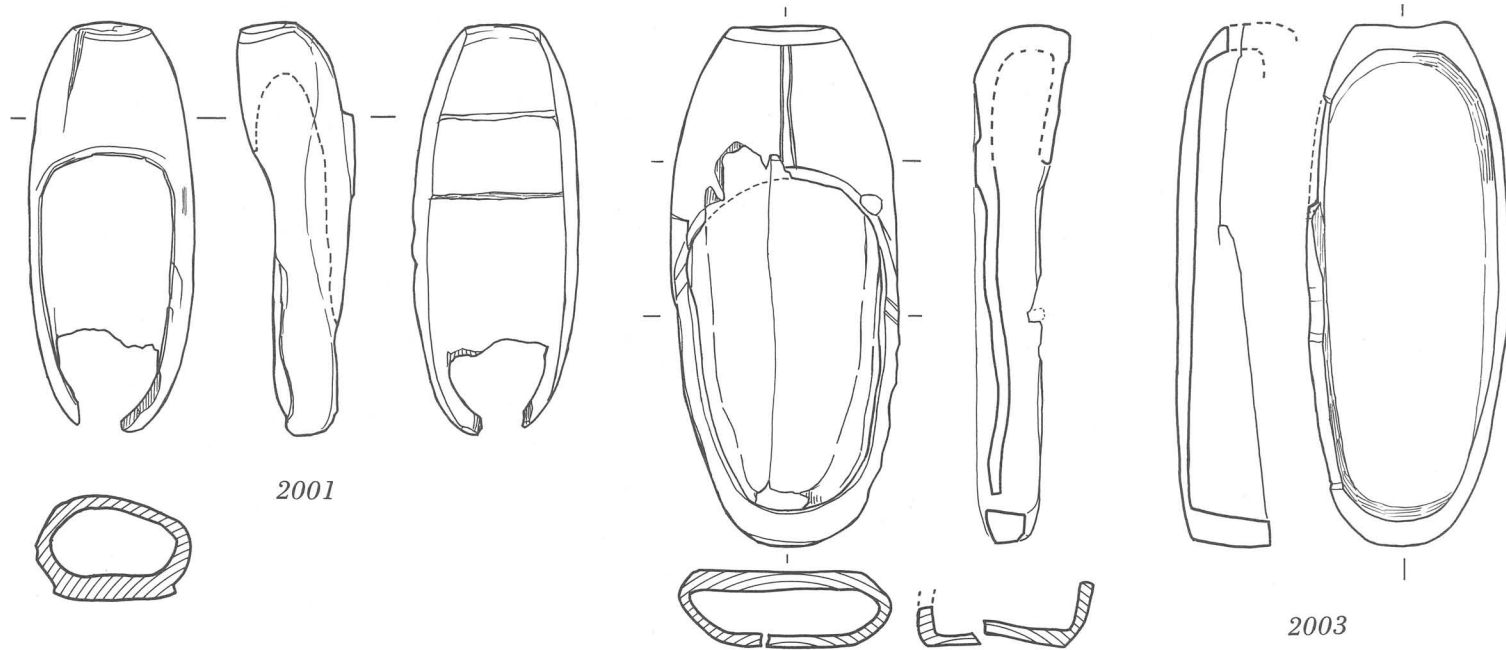

2001

2003

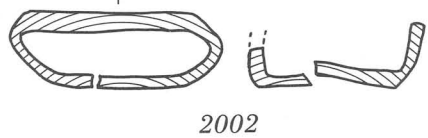

2002

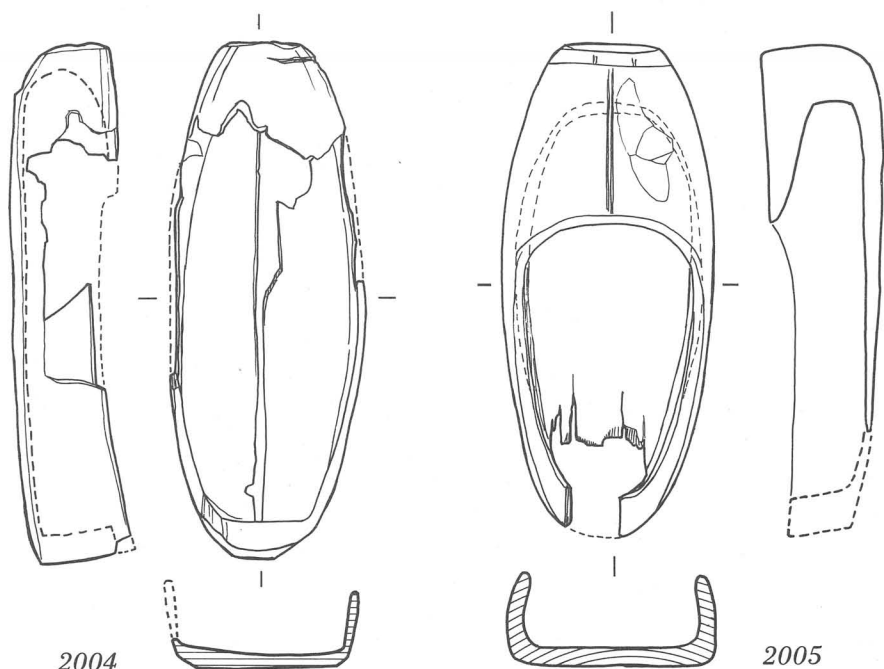

2004

2005

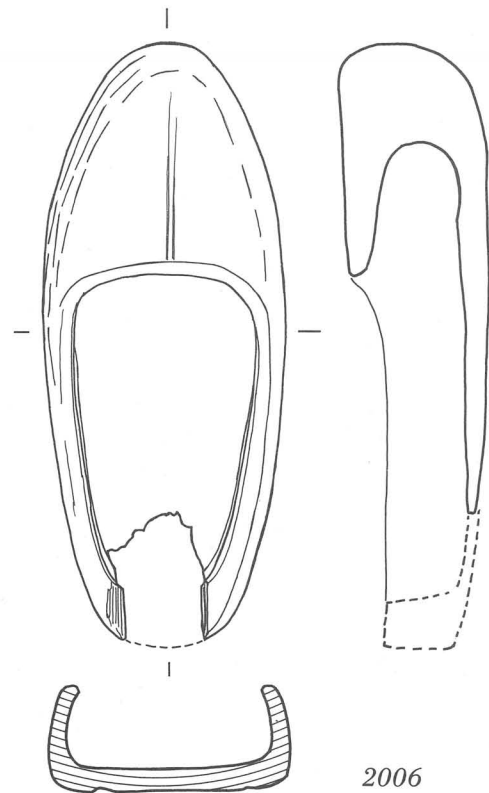

2006

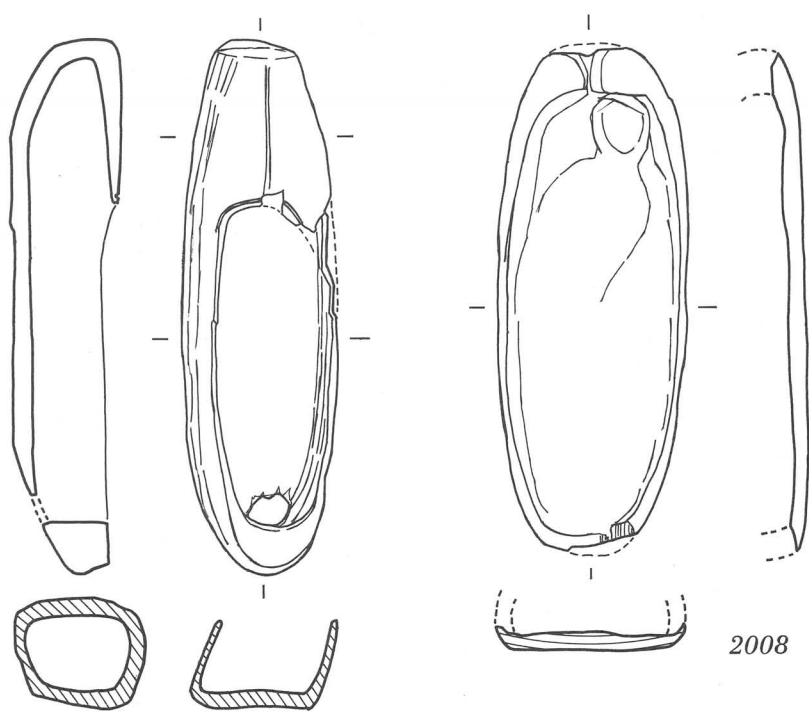

2007

2008

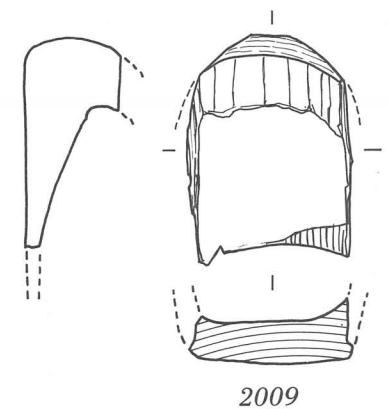

2009

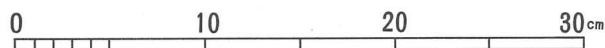

2001；平城京，2002；長岡京，2003；京都・大藪，2004；大阪・大藏司，2005・2006；滋賀・鴨，2007；滋賀・矢倉口，2008；滋賀・野畑，2009；滋賀・伊井永田