

# 三燕文化界格图案瓦当源流考

李新全

中国北方十六国时期，4世纪中叶至5世纪中叶，崛起于辽西地区的慕容鲜卑及鲜卑化的汉人冯氏先后建立了几个以“燕”为国号的地方政权，其中前燕、后燕、北燕前后相继，均曾以龙城(朝阳)为都，历时近百年，故将其统称为“三燕”，所谓“三燕文化”即指这一时期以慕容鲜卑遗存为主体的考古学文化。

三燕时期遗迹集中分布的今朝阳地区中北部，方圆约650平方公里的大、小凌河流域，形成了一个由宫城址、皇苑址、墓地组成的具有多民族特色的历史文化区域。据史书记载，三燕曾在龙城筑有大规模的宫殿建筑群，这些在当时颇负盛名的宏伟建筑虽然随着北燕的灭亡、冯弘的一把火而化为乌有，但是一些石质、陶质的建筑构件仍是我们找寻三燕宫殿址的重要线索。特别是出土的一些瓦当，更是承载着一些重要的历史文化信息。

本文拟通过对三燕文化界格图案瓦当来龙去脉的考察，探索瓦当变化背后所隐藏的历史文化问题。

## 1. 三燕文化瓦当介绍

近年来，在朝阳老城区改造以及北票金岭寺建筑遗址的考古发掘中，出土了一批三燕文化瓦当，主要有图案瓦当和文字瓦当两种。其中图案瓦当又可分为A、B两型：A型为有界格瓦当，当面中心为圆形大乳突，乳突外有一周凸弦纹，双辐线或三辐线组成的界格，界格内饰一叶瓣状突起。A型又依据辐线不同可分为Aa、Ab两个亚型：Aa型界格为双辐线，以朝阳老城区第V地点出土的(2004CLVH14:6)为代表<sup>[1]</sup>(图一，1)；Ab型又根据叶瓣不同有式的变化，可分二式：I式当面有四叶瓣，以朝阳五一小区建筑工地、朝阳老城区管线沟出土的(2004CL管线沟来:2)为代表(图一，2)，这类瓦当在朝阳市区其他地点以及金岭寺建筑遗址均有出土(图一，3—7)；II式当面有六叶瓣，以朝阳营州路(93CYZT4:1)出土的为代表(图一，8)。B型为无界格瓦当，根据当面图案可分为Ba、Bb两个亚型：Ba型当面中心为圆形大乳突，乳突外有一周凸弦纹，与Aa型瓦当叶瓣排列相同，以朝阳北塔出土的为代表(图二)；Bb型均为六叶瓣，叶瓣排列与AbII式相同，当面有复杂的几何形凸棱地纹，在朝阳市区及金岭寺建筑遗址均有出土(图三)。文字瓦当主要是“万岁富贵”瓦当。均为高边轮，“井”字形界格九分当面，中间为一圆形乳突，四个较大格内模印阳文，字体有篆书和篆隶结合字体两种。余下四个较小扇形格内饰有乳丁(图四)。

目前，就现有的资料而言，我们还不清楚无界格(B型)瓦当的来龙去脉。按照瓦当的叶

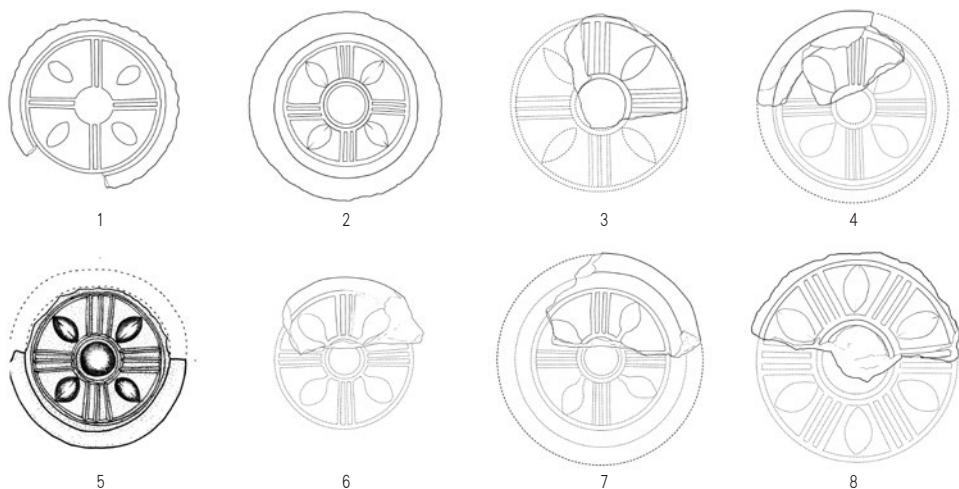

图一 三燕文化A型瓦当

1. 2004CLVH14:6 2. 2004CL管线沟采:2 3. 93CGA采:1 4. 92CWH12:2 5. BD16 6. 93CCYM1采:1  
7. 92CWH12:1 8. 93CYZT4:1

瓣由少到多的发展演变规律来看，四界格的叶瓣纹瓦当应早于六界格的叶瓣纹瓦当。那么，三燕文化四界格叶瓣纹图案瓦当(A型)的源头在哪里？它又流向了何处？这正是本文希望探索的问题(图五)。

## 2. 三燕文化界格图案瓦当之源

探索三燕文化四界格叶瓣纹图案瓦当的源头在哪里，我们先把目光投向了近年来由笔者主持发掘的新宾永陵南城址。该城址始建于汉武帝灭卫氏朝鲜、设乐浪、玄菟、真番、临屯四郡时期，也就是西汉中期，经东汉、公孙氏、魏晋等几个时期，存有十分丰富的遗迹遗物。尤其是大量的瓦当资料，为我们探寻三燕文化四界格图案瓦当的来源提供了难得的资料。

城址内出土的最早的图案瓦当多为卷云纹半瓦当(图六，1—3)，还有卷云纹加水滴纹半瓦当(图六，4—6)，到了东汉时期，开始出现了圆瓦当，水滴逐渐演变成叶瓣纹(图七)，到了公孙氏时期这种叶瓣纹圆瓦当与鸟篆书“千秋万岁”文字圆瓦当共出在大型官府建筑上(图八)，并且文字瓦当涂朱彩，图案瓦当涂朱采或白彩<sup>[2]</sup>。笔者认为，这三种类型的瓦当之间存在着内在的逻辑演变关系，试说如下。

中国古代建筑是高台式土木结构建筑，面临的最大威

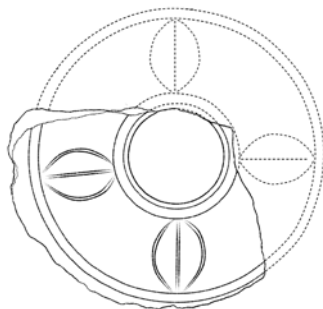

图二 三燕文化Ba型瓦当  
(T7④:18)

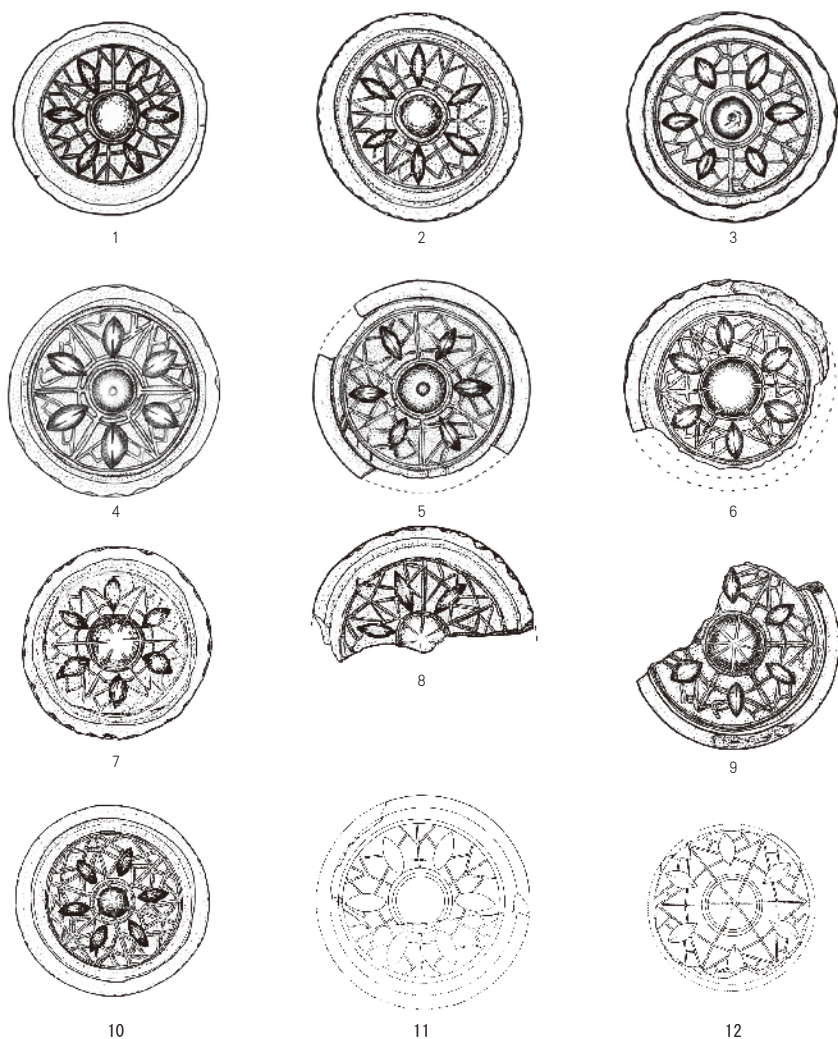

图三 三燕文化Bb型瓦当

1. BD1 2. BD6 3. BD36 4. BD44 5. BD17 6. BD13 7. BD4 8. BD50 9. BD23  
10. BD14 11. 04CLV③:3 12. 04CLVH4:6

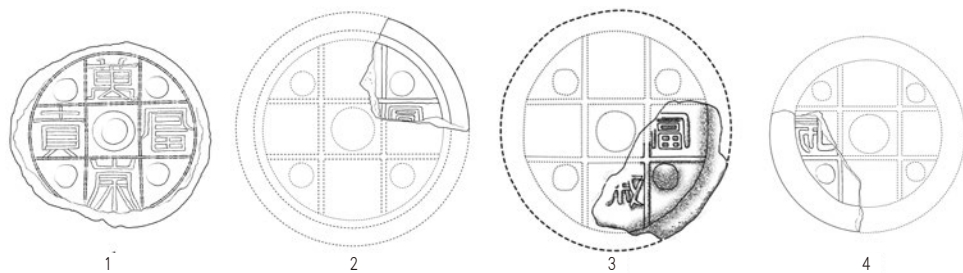

图四 三燕文化文字瓦当

1. 朝阳北塔 2. 93CYZT4:2 3. 93CYZT3 4. 93CYZT1:1

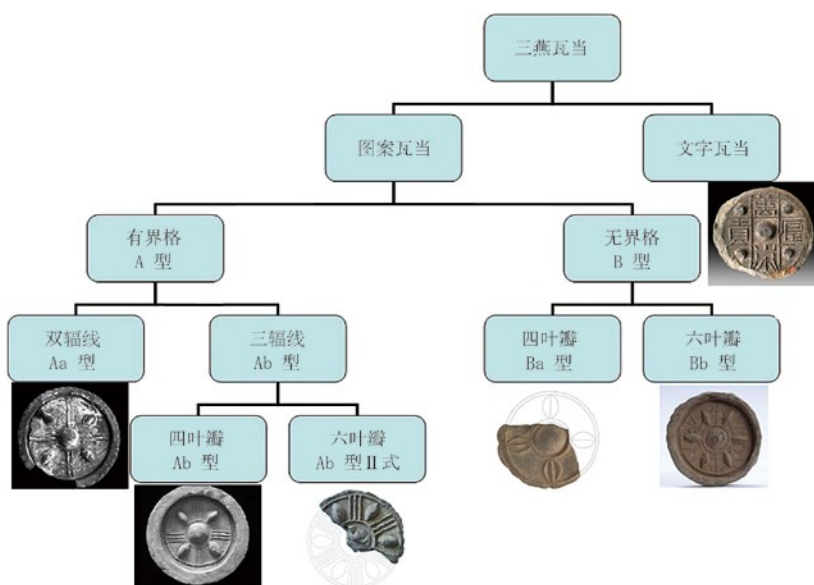

图五 三燕文化瓦当分类图

胁就是火灾，因此，防火成为保护建筑最重要的任务。考古发现表明，早在西周时期就出现了瓦当，瓦当的纹饰是当时流行的重环纹。春秋战国时期，瓦当的纹饰装饰题材广泛，无论是动物纹的龟、鸟、虎、鹿、马等，还是植物纹的树、莲花、葵花等应有尽有。到了秦汉时期，瓦当的纹饰以卷云纹为主。有学者指出，这与战国以来盛行的五行学说有关<sup>[3]</sup>。云纹代表水，有云才会有雨水，而水是古代克火的制胜法宝，尤其是对于高大的古代木构建筑而言，自天而降的雨水无疑是保护木构建筑免遭火毁的最理想有效的方法。因此，以代表水的云纹装饰在中国古代木构建筑屋顶最醒目的位置，非常契合战国以降流行的五行相生相克的学说思想。

永陵南城址出土的蘑菇状云纹中加水滴纹半瓦当应是上述五行学说思想的具体表现。到了东汉时期，云纹逐渐消失，代之以四界格叶瓣纹圆瓦当(图九)。在公孙氏时期，这类瓦当成为主流。这种中心为圆乳突、界格四分界面、每个界格内叶瓣形凸起的图案瓦当，在三燕文化中得以延续和发展(图十)。

公孙氏盘踞的辽东地区与三燕所在的朝阳地区仅隔辽河，地缘相近。历史上有多次战争、大规模移民以及贸易通商等，也促进了文化交流。据《晋书》载：“慕容廆，……曾祖莫护跋，魏初率其诸部入居辽西，从宣帝伐公孙氏有功，拜率义王，始建国于棘城之北”<sup>[4]</sup>。文献记载，4世纪初有三次辽东移民到辽西：第一次晋愍帝建兴元年(313)，“辽东张统据乐浪、带方二郡，与高句丽王乙弗利相攻，连年不解。乐浪王遵说统帅其民千余家归(慕容)廆”<sup>[5]</sup>。第二次是在319年，“崔毖……乃阴结高句丽及宇文、段国等，谋灭廆以分其地。太

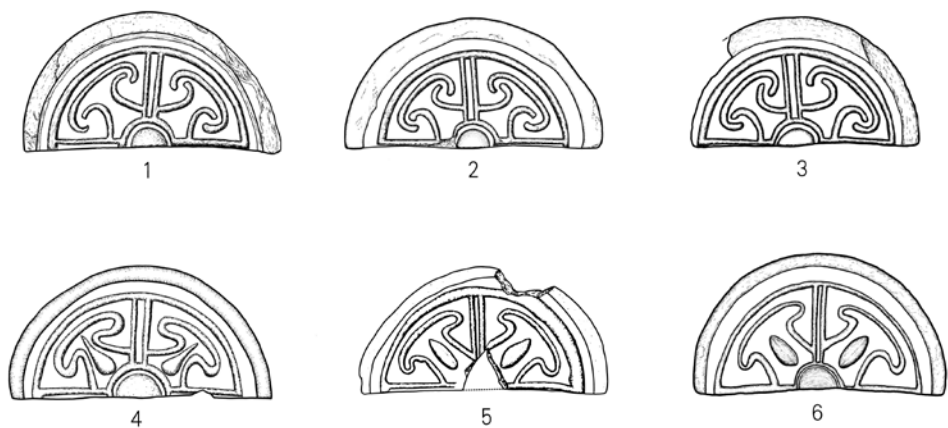

图六 永陵南城址出土云纹半瓦当

1. H104:6 2. H104:8 3. H165:6 4. H104:3 5. H165:4 6. H165:2

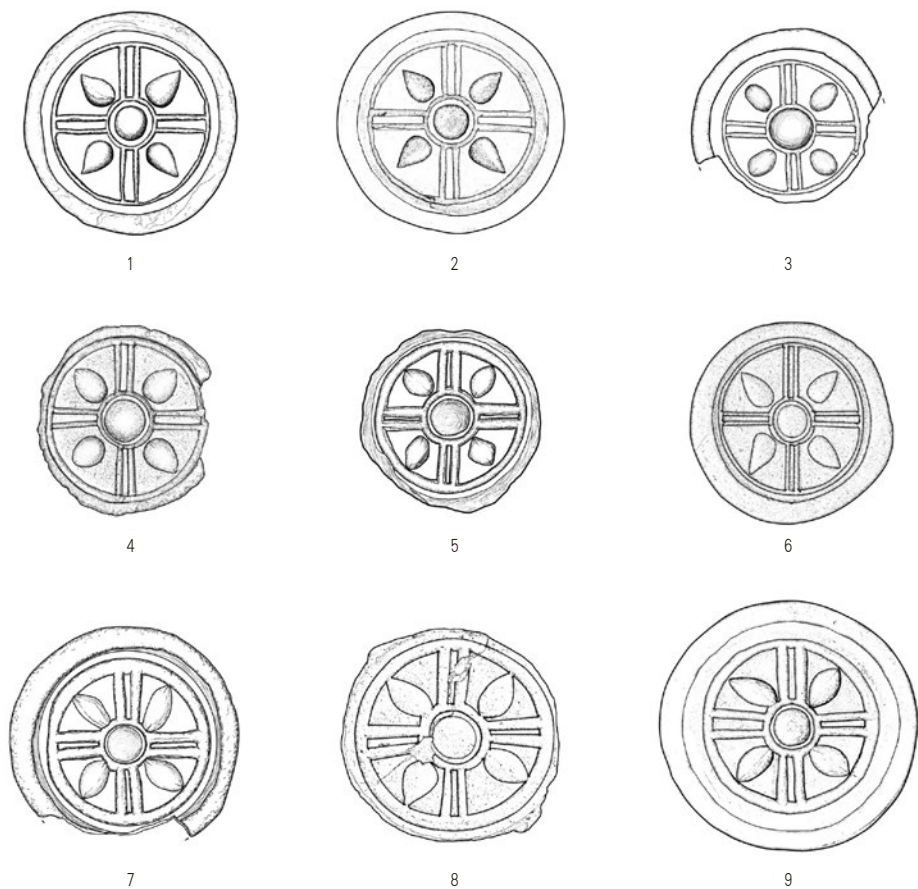

图七 永陵南城址出土叶瓣纹圆瓦当

1. J7:13 2. T2019③:4 3. T2027③:2 4. T0408②a:2 5. J4:19 6. J4:10  
7. T2220③:30 8. T2319⑤:3 9. T2315③:2

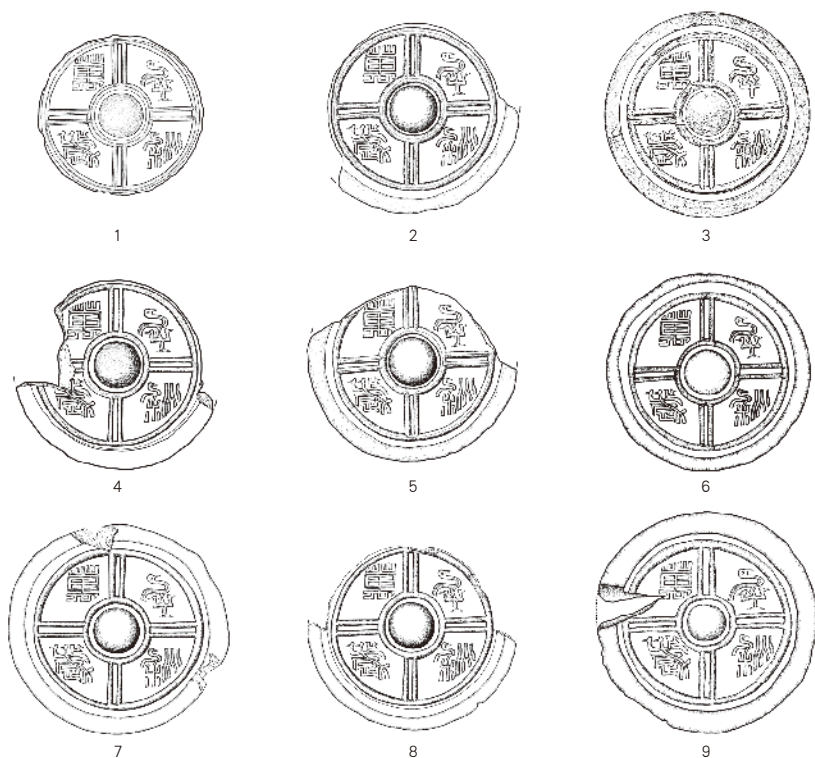

图八 永陵南城址出土“千秋万岁”文字圆瓦当

1. T2315③:3 2. J3:1 3. J3:38 4. J3:25 5. J3:17 6. J3:18 7. J3:13 8. J3:24 9. J3:15

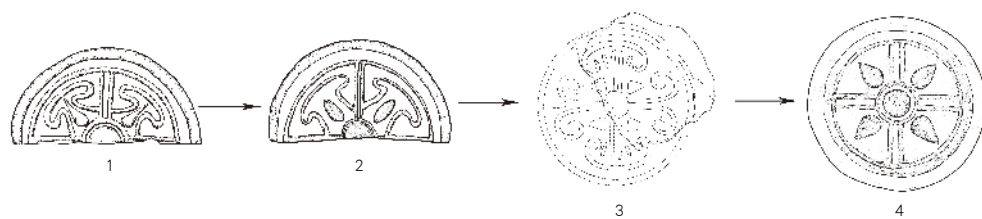

图九 水滴纹半瓦当到四界格叶瓣纹圆瓦当演变示意图

1、2、4. (永陵南城址) 3. 郅集屯遗址

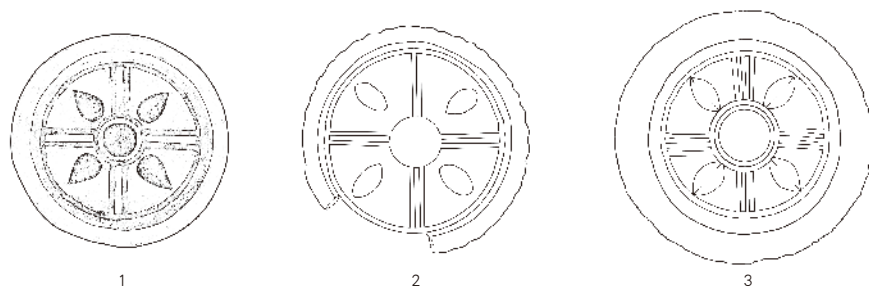

图十 永陵南城址与三燕文化叶瓣纹瓦当比较图

1. 永陵南城址 (T2019③:4) 2、3. 朝阳市区 (2. 2004CLVH14:6、3. 2004CL管线沟采:2)

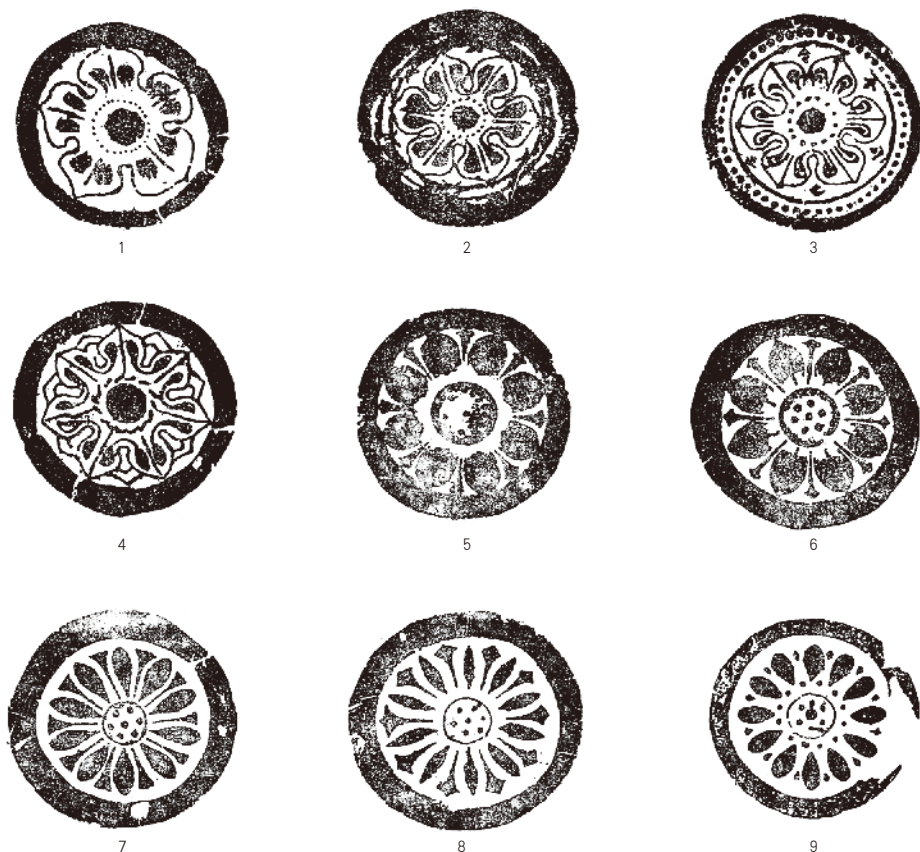

图十一 汉魏洛阳城出土莲花纹瓦当

1. 85LWJT14:1 2. 87BD②:1 3. 87BD②:2 4. 85BDT7H2:1 5. 86BDT9G2:3  
6. 85BDT6F1:3 7. 85BDT6F1:1 8. 86BDT9G2:2 9. 87BD②:3

兴初，三国伐虜……遂大败……毖与数十骑弃家室奔于高句丽，虜悉降其众，徙焘及高瞻等于棘城”<sup>[6]</sup>。第三次是咸和九年(334)，“毓自征辽东，克襄平。仁所署居就令刘程以城降，新昌人张衡执县宰以降。于是斩仁所置守宰，分徙辽东大姓于棘城，置和阳、武次、西乐三县而归”<sup>[7]</sup>。

到魏晋南北朝时期，据学者们研究，中原地区在北魏迁都洛阳(493)后开始出现莲花纹瓦当，并且达到兴盛，经过东、西魏及北齐、北周，盛极一时<sup>[8]</sup> (图十一)。南方六朝地区的莲花纹瓦当大约产生于东晋晚期，并且在后来的发展中对朝鲜半岛的百济、新罗，乃至日本列岛均产生了强烈的影响<sup>[9]</sup> (图十二)。

因此，无论是笔者<sup>[10]</sup> 还是其他学者<sup>[11]</sup>，在以往的著述中认为三燕时期已出现了莲花纹瓦当，现在看来都是不正确的观点，应予以纠正。因为，无论从文献记载，还是考古实物的发现，都无法证明三燕时期的四界格或六界格图案瓦当纹饰是莲花纹。理由如下：第一，从

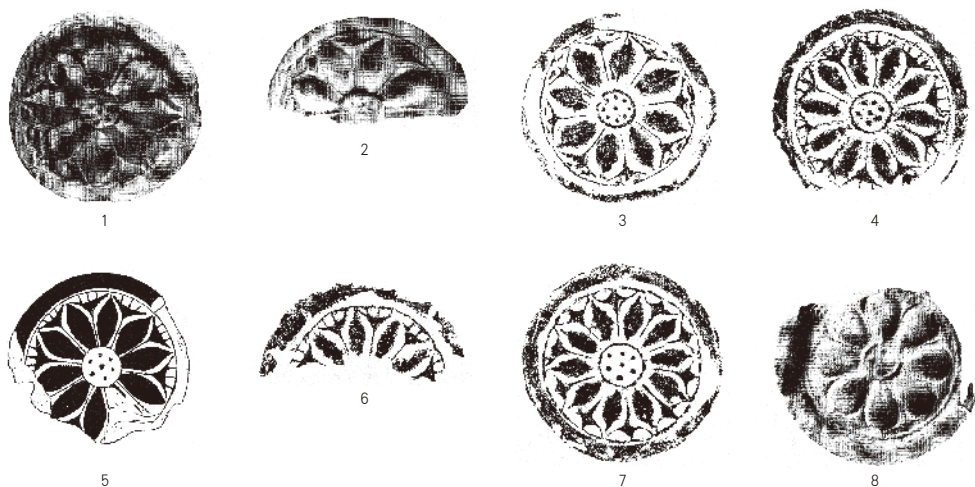

图十二 六朝出土莲花纹瓦当

1. NYW:101 2. NZJ1T504③:4 3. NZJ1T206④:2 4. NZJ1T206④:4 5. 97FGSM6:1  
6. NPHH1:5 7. NYW:102 8. Aa型Ⅱ式

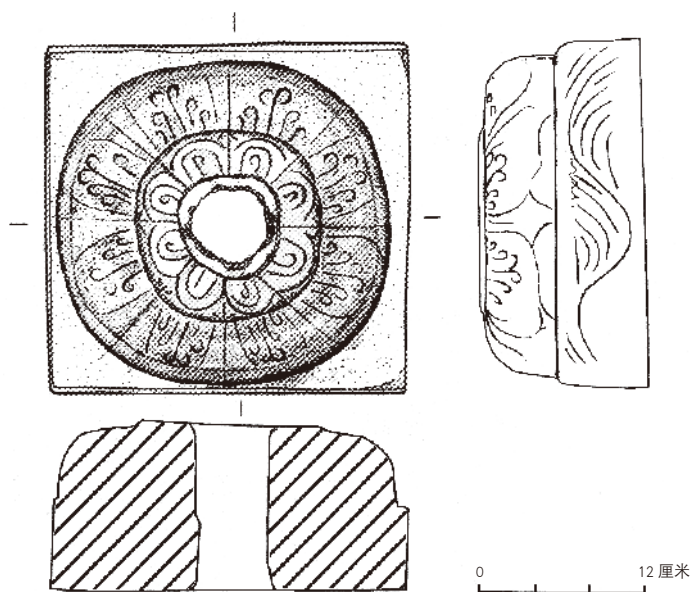

图十三 北票金岭寺建筑遗址出土柱础石 (F9:2)

史书记载来看，前燕迁都龙城以后，慕容皝才在龙山建立龙翔佛寺，弘扬佛法，那时佛教刚刚传入前燕，还未达到占统治地位的程度。但那时龙城宫殿早已建成，而目前的学术界一致认为莲花纹瓦当是受佛教影响产生的，怎么能说佛教尚未传入三燕而三燕就有了莲花纹瓦当呢？这既与当时的历史背景不符，又与此类瓦当发展演变内在规律相违背的。第二，从考古发现来看，无论是中原地区汉魏时期的洛阳城，还是南方地区的六朝都城，发现最早的莲花



纹瓦当都是写实的，洛阳城出土最早的莲花纹瓦当是五瓣，当心还保留着大圆乳突状的传统瓦当式样，邺城出土最早的莲花纹瓦当是八瓣，并且当心是带有莲子的莲蓬形状；六朝都城出土最早的莲花纹瓦当是八瓣，当心也是带有莲子的莲蓬形状。第三，三燕文化中出土有莲花纹的图案，其样式是写实的莲花纹形状，例如北票金岭寺建筑遗址出土的莲花纹柱础石，其莲花图案就是八瓣写实的形状(图十三)。第四，既然学术界普遍认为魏晋南北朝时期的莲花纹瓦当是受佛教影响的结果，佛教传入中国最早的洛阳地区和佛教传布较广的南方六朝都城地区都是在5世纪才开始出现莲花纹瓦当的，那么，相对偏远的辽西龙城地区怎么会比上述地区先出现莲花纹瓦当呢？

综上所述，笔者认为那种双辐线四界格、每扇面内饰枣核状突起纹的瓦当就是前燕始都龙城时期的，它早于佛教传入龙城的时间。故那种双辐线或三辐线四界格、每个扇面内饰一枣核状突起的瓦当纹样现在应正名为叶瓣纹瓦当为好。这种瓦当源于辽东地区，在新宾永陵南城址有着比较完整的发展演变序列。在公孙氏割据政权被司马懿讨灭后，辽东郡首府襄平丧失了东北地区的政治中心地位，慕容鲜卑占据的辽西龙城成为了东北地区的新的政治中心，许多辽东大姓被迁往辽西地区，并将这种瓦当形制带到辽西龙城，继而三燕将这种瓦当形制继承发展了下来。

### 3. 三燕文化四界格图案瓦当之流

中外学者们很早就注意到了三燕文化图案瓦当与高句丽文化图案瓦当之间存在演变关系，王飞峰、桃崎祐辅等认为前者影响了后者；姜贤淑等认为后者影响了前者。随着出土瓦

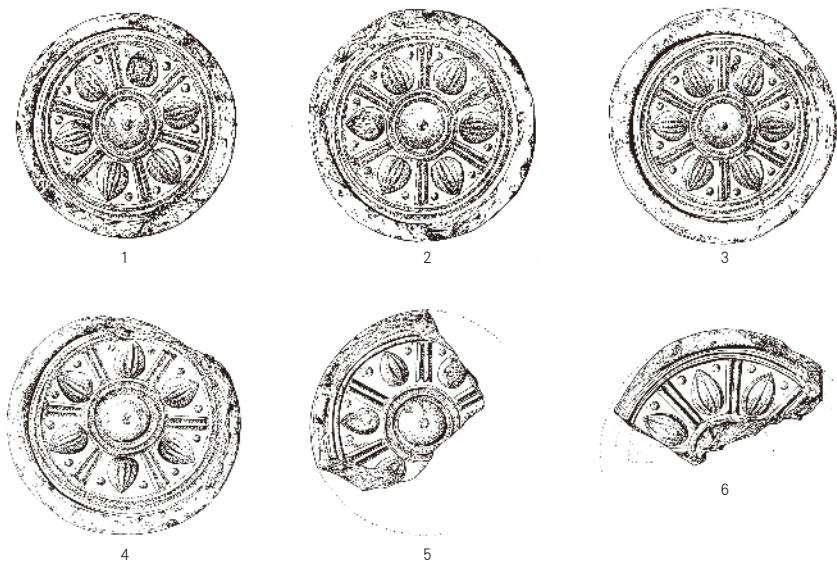

图十四 千秋墓与太王陵莲花纹瓦当比较  
1-3. (千秋墓出土) 4-6. (太王陵出土)

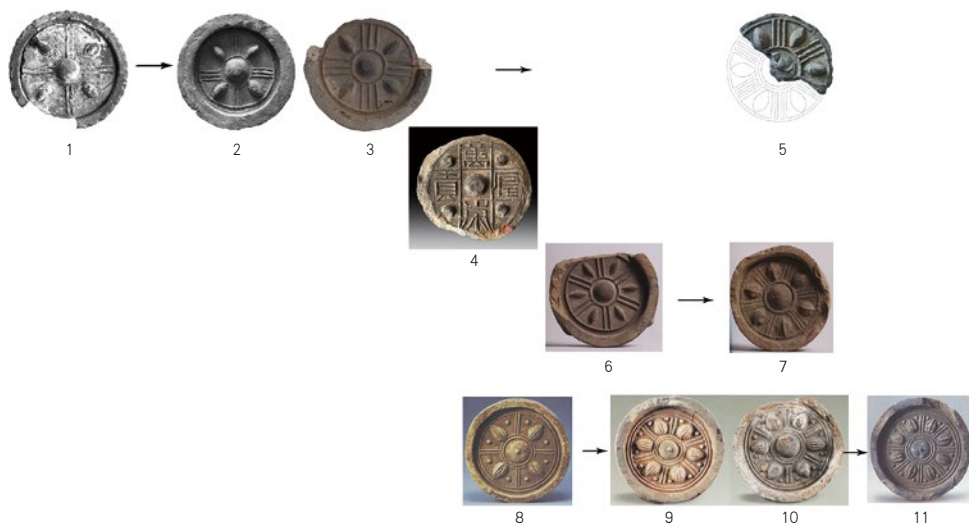

图十五 三燕文化瓦当与高句丽文化瓦当演变关系  
1、3-5. 朝阳老城区 2. 北票金岭寺建筑遗址 6-7. 平壤 8. 朝鲜土城里 9. 集安千秋墓  
10. 集安太王陵 11. 集安将军坟

当资料的不断丰富，笔者认为：三燕文化图案瓦当影响了高句丽文化的图案瓦当。理由如下：

第一，目前学术界认为高句丽最早的瓦当是卷云纹瓦当<sup>[12]</sup>，其出现的年代在4世纪初。集安地区高句丽最早的莲花纹图案瓦当是千秋墓和太王陵出土的，千秋墓的莲花纹瓦当还与卷云纹瓦当共出，有学者指出，卷云纹瓦当应是千秋墓始建时使用的，莲花纹瓦当是好太王在位期间为祖先陵墓修葺时增用的<sup>[13]</sup>。笔者十分赞同这一观点，因为太王陵的莲花纹瓦当有与千秋墓的相同(图十四)，正说明好太王为祖先修墓时增用了莲花纹瓦当，故两者的莲花纹瓦当才能如此相似。

平壤地区也是高句丽莲花纹瓦当出土较多的地区之一，目前，虽然我们还无法准确判定其出现的具体年代，但它一定是在高句丽占据乐浪郡以后的事，即303年以后，也就是4世纪初以后。从目前掌握的资料来看，平壤地区的高句丽莲花纹瓦当种类很多，既有有界格的，也有无界格的。其中有界格的可分为双辐线四界格、双辐线六界格、三辐线六界格三种<sup>[14]</sup>。其中双辐线四界格莲花纹瓦当应是在三燕文化双辐线四界格图案瓦当的基础上发展起来的，它是在三燕双辐线四界格图案瓦当四扇面内的枣核状突起上增加两条平行线，使其成为侧视莲蕾形，并在莲蕾两侧增饰两个圆形小乳丁，在当心的圆形乳突上也增饰一个圆形小乳丁。这种圆形小乳丁在三燕的文字瓦当上也出现过，因此我们完全有理由相信高句丽文化最早的莲花纹瓦当是在三燕文化双辐线四界格图案瓦当和装饰有圆形小乳丁的三燕文化文字瓦当的双重影响下的产物(图十五)。顺便提一下，在平壤地区也出土有高句丽文化三辐线

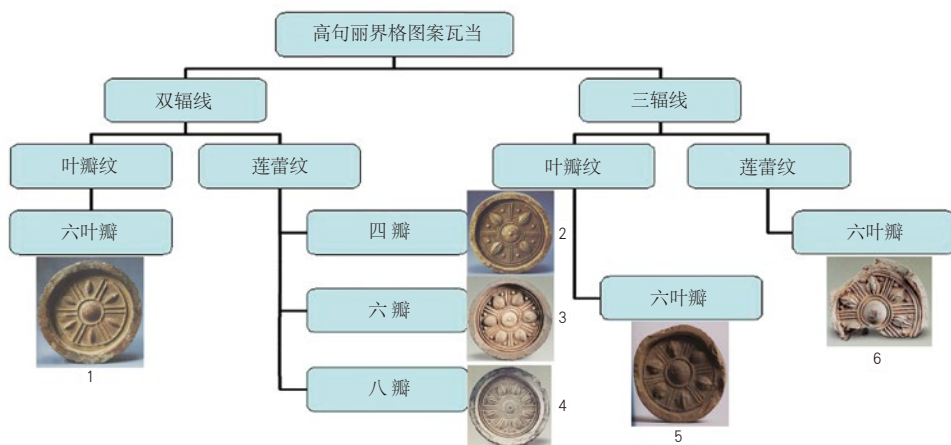

图十六 高句丽界格瓦当类型

1. 朝鲜清岩里 2. 朝鲜土城里 3. 集安千秋墓 4. 集安将军坟 5. 平壤地区 6. 集安太王陵

六界格的叶瓣纹瓦当<sup>[15]</sup>，它与三燕文化三辐线六界格图案瓦当别无二致，应是直接接受了三燕文化三辐线六界格叶瓣纹瓦当的模式。

平壤地区还出土有无界格的四瓣四叶莲花纹、五瓣五叶莲花纹、六忍冬六瓣莲花纹瓦当，按照中国秦汉至魏晋南北朝时期瓦当辐线越多越晚、界格线越多越晚、花瓣越多越晚的发展演变规律，我们可将高句丽文化莲花纹瓦当的发展顺序排列如下(图十六)。

#### 4. 余论

若要捋清三燕文化图案瓦当的来龙去脉，我们必须跳出三燕政权主要所在的东北地区，从整个中国瓦当发展演变的宏观角度审视三燕文化瓦当的源与流。

瓦当是中国古代建筑特有的元素，不同时期的瓦当有着不同的装饰风格与特点，保留着强烈的时代信息。瓦当的装饰图案从表面上看有美化建筑的功用，起装饰作用，但背后却隐含着当时的人类社会的思想意识形态。瓦当出现之始，素面无纹，后来出现花纹，动物图样。春秋至秦，瓦当纹饰取材广泛，山峰之气、禽鸟鹿獾、龟鱼虫草，应有尽有，图案写实，简捷生动，这应是春秋战国时期诸子百家“百花齐放、百家争鸣”的思想在瓦当上的物化表现。西汉时新出现了以篆体文字为装饰题材的瓦当，文辞多为祈求吉祥福祿、延年益寿的吉语，同时还有四神、翼虎、鸟兽、昆虫、植物、云纹等题材。东汉至魏晋时期，纹饰以云纹为主，文字瓦当减少，这是与两汉之际流行道家黄老之学、追求清静无为而治的道家思想密不可分的，大量流行的云纹瓦当更是在道家的五行相生相克学说下的产物。南北朝至隋唐时期，莲花纹瓦当占据绝大多数，这是佛教传入中国后，迅速与中国传统的道教和儒教相结合，进而本土化的结果。宋代开始流行兽面纹瓦当，多为浅浮雕式，怒目张口，面目狰

狩，体现的是“存天理、灭人欲”的程朱理学思想。明清时蟠龙纹瓦当占主导地位，反映的是统治者“君权神授，龙脉传祚无穷”的帝王思想。

三燕文化界格图案瓦当是继承了辽东公孙氏割据政权使用的叶瓣纹瓦当，这种瓦当又是在两汉时期云纹瓦当的基础上发展演变而来。两汉时期云纹瓦当是与当时盛行的云生水、水克火的五行相生相克学说思想紧密相连的，最初的云纹图案象征卷云，后演变成卷云中夹着雨(水)滴。东汉晚期，云纹消失，水滴演化成叶瓣，并与鸟篆书“千秋万岁”瓦当一同使用在公孙氏政权的大型官府建筑上。这种叶瓣纹瓦当在辽东公孙氏政权被曹魏司马懿讨灭后，随着辽东大姓被慕容鲜卑数次迁往辽西而传给了三燕文化。三燕在与高句丽的交往中将这种瓦当又传播到高句丽。同时，高句丽在三燕文化图案和文字瓦当以及佛教的多重影响下，创造了自己的种类十分丰富的莲花纹瓦当。佛教的传入与盛行是莲花纹瓦当流行的思想根源。

三燕文化图案瓦当上承公孙氏政权的叶瓣纹瓦当，下启高句丽文化的莲花纹瓦当，在整个东北亚地区的瓦当发展体系中自成一脉，起着承上启下的作用。

#### 注

- [1] 万雄飞、白宝玉：《朝阳老城北大街出土的3—6世纪莲花纹瓦当初探》，辽宁省文物考古研究所、日本奈良文化财研究所编著：《东北亚考古学论丛》，科学出版社，2010年1月第1版。
- [2] 辽宁省文物考古研究所编著：《永陵南城址——2004—2008年考古发掘报告》，待刊。
- [3] 钱国祥：《汉魏洛阳城出土瓦当的分期与研究》，《考古》，1996年第10期。
- [4] (唐)房玄龄等撰：《晋书》卷一〇八，载记第八，第2803页，中华书局，1974年。
- [5] (北宋)司马光，《资治通鉴》卷八十八，第2799页，中华书局，1956年。
- [6] (唐)房玄龄等撰：《晋书》卷一〇八，载记第八，第2806—2807页，中华书局，1974年。
- [7] (唐)房玄龄等撰：《晋书》卷一〇九，载记第九，第2816页，中华书局，1974年。
- [8] 钱国祥：《汉魏洛阳城出土瓦当的分期与研究》，《考古》，1996年第10期。
- [9] 贺云翱：《六朝瓦当与六朝都城》，第51—59页，文物出版社，2005年3月第1版。
- [10] 李新全：《三燕瓦当考》，《辽海文物学刊》，1996年第1期。
- [11] a. 万雄飞、白宝玉：《朝阳老城北大街出土的3—6世纪莲花纹瓦当初探》，《东北亚考古学论丛》，第61—66页，科学出版社，2010年。b. 王飞峰：《三燕瓦当研究》，《边疆考古研究》，第12辑，科学出版社，2013年。
- [12] a. 林志德、耿铁华：《集安出土的高句丽瓦当及其年代》，《考古》，1985年第7期。b. 耿铁华著：《高句丽瓦当》，第14页，吉林大学出版社，2014年。c. 王飞峰：《三燕、高句丽莲花纹瓦当的出现及其关系》，见本刊。
- [13] 王飞峰：《关于千秋墓、太王陵和将军坟的几个问题》，《边疆考古研究》，第10辑，科学出版社，2011年。
- [14] 耿铁华著：《高句丽瓦当》，吉林大学出版社，2014年。
- [15] 同注[14]。

# 三燕文化における区画図案瓦当源流考

李新全

中国北方の十六国時代、4世紀から5世紀中頃に至るまで、遼西地区に勃興した慕容鮮卑および鮮卑化した漢人・馮氏は相次いで「燕」を国号とする地方政権を建てた。そのうち、前燕・後燕・北燕は等しく龍城（朝陽）を都として約百年続いたため、三者をあわせて三燕と呼ぶ。いわゆる「三燕文化」とは、当該時期の慕容鮮卑が遺したものを主体とした考古学文化を指す。

三燕時期の遺跡は現在の朝陽地区の北部に集中して分布する。周囲約650平方キロメートルの規模で、小凌河流域内に宮城跡、皇苑跡、墓地からなる多民族の特色を備えた歴史文化区域を形成する。史書の記載によると、三燕はかつて龍城に大規模な宮殿群を築いていた。当時著名であったこれらの壮大な建築は北燕の滅亡、馮弘が放った火により灰燼に帰したものの、一部の石質・陶質の建築部材は三燕の宮殿跡を探索するうえで今なお重要な手がかりとなっている。とりわけ出土瓦は重要な歴史的、文化的情報を有している。

本稿では三燕文化の区画図案瓦当の成立と展開に対する考察を通じて、瓦当変化の背後に隠れた歴史文化の問題を探りたい。

## 1. 三燕文化瓦当の紹介

近年、朝陽老城区の改修および北票市金嶺寺建築遺跡の発掘調査において、三燕文化の瓦がまとまって出土した。主に図案瓦当と文字瓦当の二種がある。このうち、図案瓦当はA型とB型に分けられる。A型は区画を有する瓦当で、瓦当面中央が大きく乳頭状に突出し、その外側を圏線が一周する。双輻線もしくは三輻線をもって区画となし、各区画内部を一つの葉弁状突起で飾る。A型はまた、輻線の違いによりAa型とAb型の亜型に細分される。Aa型は区画が双輻線からなるもので、朝陽老城区第V地点出土品（2004CLVH14:6）に代表される<sup>(1)</sup>（図一-1）。Ab型は葉弁の違いによる型式変化により、さらに二式に分けられる。I式は瓦当面に四弁を有するもので、朝陽五一小区建築工地や朝陽老城区管線溝出土品（2004CWH管線溝来:2）に代表される（図一-2）。このような瓦当は朝陽市区のその他の地点および金嶺寺建築遺跡から出土している（図一-3~7）。II式は瓦当面に六弁を有し、朝陽営州路出土品（93CYZT4:1）に代表される（図一-8）。B型は区画をもたない瓦当で、瓦当面の文様によりBa型とBb型に細分することができる。Ba型は瓦当面中央が大きく乳頭状に突出し、その外側を圏線が一周する。葉弁の配置はAa型と共通

し、朝陽北塔出土品に代表される（図二）。Bb型はいずれも六弁で、葉弁の配置はAbⅡ式と共通する。瓦当面には複雑な幾何学形の凸状の地文があり、朝陽市区および金嶺寺建築遺跡からの資料が代表例である（図三）。文字瓦当は主に「万歳富貴」瓦である。いずれも高い外縁を有する。「井」字形の区画によって瓦当面を九分割し、中央の区画に円形の乳頭状の突起を配す。やや大きな四つの区画内にはスタンプで陰文を施し、字体には篆書と篆書・隸書を結合した2種類がある。残りの四つの区画は扇形を呈し、区画内部を乳釘文で飾る（図四）。

現存する資料からいえば、区画をもたない（B型）瓦当の成立と展開はあきらかではない。瓦当の弁が少ないものから多いものへ変化するという規律にしたがえば、四区画弁文瓦当は六区画弁文瓦当に先行すると考えられる。では、三燕文化の四区画弁文图案瓦当（A型）の起源はどこに求められるのだろうか。また、それはどのように展開していったのだろうか。これがまさに本稿において探究したい問題である（図五）。

## 2. 三燕文化における区画图案瓦当の起源

三燕文化の四区画弁文图案瓦当の起源がどこにあるかを検討するにあたり、近年、筆者が責任者として発掘を行なっている新賓永陵南城跡にまず着目する。永陵南城の造営は、漢武帝が衛氏朝鮮を滅ぼし、楽浪・玄菟・真番・臨屯の四郡を設置した時期に開始された。前漢中期から後漢・公孫氏・魏晉などのいくつかの時期にまたがり、実に豊富な遺構と遺物が存在する遺跡である。とくに大量の瓦資料は、三燕文化の四区画图案瓦当の起源を探究するにあたり、大変貴重な資料を提供した。

城跡内より出土した最古相の图案瓦当の多くは卷雲文半瓦当で（図六-1～3）、そのほかに卷雲文に水滴文を加えた半瓦当（図六-4～6）がある。後漢期には円形の瓦当が出現し、水滴文は次第に弁文に変化する（図七）。公孫氏期にいたると、この種の弁文円瓦当と鳥篆書の「千秋万歳」文字円瓦当がともに大型建物や官衙のような建物跡から出土する（図八）。また、文字瓦当には朱彩、图案瓦当には朱彩もしくは白彩が施される<sup>(2)</sup>。筆者はこの三型式の瓦当間には、型式学的な相関関係があるとみている。以下、この点について説明する。

中国古代建築は基壇式土木混合建築である。当面する最大の脅威は火災であり、そのため、火を防いで建造物を保護することは重要な任務であった。考古学的な発見により、早くも西周期には瓦が登場していることがあきらかになっており、その瓦当文様は当時流行した重環文であった。春秋戦国期には瓦当面の文様装飾の題材が多様化し、動物文では亀・鳥・虎・鹿・馬など、植物文では樹・蓮花・葵花などがみられるようになる。秦漢期に至ると瓦当文様は卷雲文が主となる。これについては戦国以来盛行した五行学説との関

連性も指摘されている<sup>(3)</sup>。雲文は水をあらわすが、雲があってこそ雨水があり、なおかつ古代において水は火を制する切り札であった。とりわけ高大な古代木造建築についていえば、天から降り注ぐ雨水は間違いなく木造建築を火災から守るもっとも理想的かつ有効な方法であった。そのため中国古代木造建築において、水をあらわす雲文装飾は屋根のもっとも目立つ位置に置かれた。これは戦国以降に流行した五行相生・相剋説の思想とよく合致している。

永陵南城跡から出土したキノコ状の雲文に水滴文を加えた半瓦当は上述の五行思想を具体的に表現したものであろう。後漢期に至ると雲文は次第にみられなくなり、四区画弁文円瓦当がそれに代わる(図九)。公孫氏期にはこの種の瓦当が主流となる。このように中心部が円形の乳頭状に突出し、四つに区画され、各区画内には弁を配する図案瓦当は、三燕文化のなかで継続して発展する(図十)。

公孫氏が盤踞した遼東地区と三燕のある朝陽地区は遼河を隔てて近接している。歴史上、幾度も戦争や大規模な移民、貿易通商などがあり、文化交流も促進された。『晋書』によれば、「慕容廆、……曾祖莫護跋、魏初率其諸部入居遼西、從宣皇伐公孫氏有功、拜率義王、始建国於棘城之北<sup>(4)</sup>」とある。文献上では、四世紀初めに遼東の移民が三度にわたり遼西に至っている。第一次は晋愍帝の建興元年(313)で、「遼東張統据楽浪、帯方二郡、與高句麗王乙弗利相攻、連年不解。楽浪王遵説統帥其民千余家歸(慕容)廆<sup>(5)</sup>。」とある。第二次は紀元319年で、「崔毖、……乃陰結高句麗及宇文、段国等、謀滅廆以分其地。太興初、三国伐廆、……遂大敗、……毖與数十騎棄家室奔於高句麗、廆悉降其衆、徙燾及高瞻等於棘城<sup>(6)</sup>」とある。第三次は咸和九年(334)で、「皝自征遼東、克襄平。仁所署居就令劉程以城降、新昌人張衡執県宰以降。於是斬仁所置守宰、分徙遼東大姓於棘城、置和陽、武次、西楽三県而帰<sup>(7)</sup>」とある。

魏晋南北朝期になると、中原地区では北魏の洛陽遷都(493年)後、蓮華文瓦当の出現・隆盛があり、東・西魏および北齊、北周を通じて大流行したとみられている<sup>(8)</sup>(図十一)。南方六朝地区の蓮華文瓦当はおおよそ東晋晩期に出現し、のちに発展するなかで、朝鮮半島の百濟、新羅、ないし日本列島に対して多大な影響をおよぼした<sup>(9)</sup>(図十二)。

このことから、筆者<sup>(10)</sup>はもちろん他の研究者<sup>(11)</sup>も、すでに三燕期に蓮華文瓦当が登場したと言及してきたが、現在ではいずれも正しい観点とはいえず、是正しなくてはならないであろう。というのも、文献からも考古遺物からも、三燕期の四区画もしくは六区画図案瓦当の文様が蓮華文であるとは証明できないからである。その理由は次の点にある。第一に、史書の記載からすると、前燕が龍城に遷都して以降、慕容皝はようやく龍山に龍翔仏寺を建立して仏法を發揚するが、当時仏教は前燕に伝来したばかりであり、いまだ中心的な地位を占めてはいなかった。それにも関わらず、当時すでに龍城宮殿は建てられて

いたという点である。目下、蓮華文瓦当は仏教の影響下で生まれたとみることで学界的意見の一致をみているが、仏教がはまだ三燕に伝来していないなかで、なぜ三燕に蓮華文瓦当があったとすることができるだろうか。この認識は当時の歴史背景と符合せず、また、このような瓦の型式学的な変化・発展にも反するものである。第二に、考古学的成果からみると、中原地区の漢魏期の洛陽城にしても、南方地区の六朝都城にしても、時期的に最古期の蓮華文瓦当はいずれも写実的であるという点である。洛陽城出土のそれは五弁で、中央の蓮子が大きく円形の乳頭状の突起をなす伝統的瓦当様式をとどめる。鄴城出土資料は八弁で、中央は蓮子をともなう花托形である。六朝都城出土資料は八弁で、やはり中央は蓮子をともなう花托形である。第三に、三燕文化で出土する蓮華文の図案は、その様式が写実的な蓮華文であるという点である。例えば北票市金嶺寺建築遺跡出土の蓮華文礎石のように、その蓮華図案は八弁の写実的な形状である（図十三）。第四に、仮に学界において魏晋南北朝期の蓮華文瓦当が仏教の影響を受けた結果であるという見解が普遍的であるとしても、仏教が中国にもっとも早く伝わった洛陽地区と仏教が比較的広範に広まった南方の六朝都城地区では、いずれも五世紀によく蓮華文瓦当が出現しているという点である。より僻地である遼西の龍城地区において、上記二地区に先行して蓮華文瓦当が登場することがありえるだろうか。

以上のことから筆者は、永陵南城跡でみられる、双幅線四区画の各扇形面内部を橐の種状の突起文で飾る瓦当は、前燕が龍城を都とした時期に始まったと考える。それは龍城への仏教伝来に先行する。それゆえ、双幅線もしくは三幅線四区画をもち、各扇形面内部を橐の種状の突起で飾る瓦当文様は、葉弁文瓦当と称するべきである。このような瓦当は遼東地区に源をもち、新賓永陵南城跡では比較的整った形で出土するという、変化・発展の過程がみられる。公孫氏の割拠政権が司馬懿によって滅ぼされたのち、遼東郡首府である襄平は東北地区の政治的中心地としての地位を失い、慕容鮮卑が占拠した遼西の龍城が東北地区の新たな政治的中心地となった。多くの遼東の名家が遼西地区に移り住み、この瓦当を遼西の龍城へともたらした。そして三燕はこの種の瓦当を継承し、発展させていったと考えられる。

### 3. 三燕文化における四区画図案瓦当の変遷

中国国内外の研究者たちは、早くから三燕文化の図案瓦当と高句麗文化の図案瓦当との関係に着目していた。王飛峰、桃崎祐輔などは前者が後者へと影響を与えたのみならず、姜賢淑などは後者が前者に影響を与えたのみでいる。出土瓦資料が絶えず増加するにつれ、筆者は三燕文化の図案瓦当が高句麗文化の図案瓦当に影響を与えたと考えている。その理由は以下の通りである。



第一に、現在、学界は高句麗の初現期の瓦当が卷雲文瓦当であるとみなしており<sup>(12)</sup>、その出現時期は4世紀初めである。集安地区高句麗の初現期の蓮華文図案瓦当は千秋墓ならびに太王陵出土品であるが、千秋墓出土の蓮華文瓦当は卷雲文瓦当に共伴することから、卷雲文瓦当は千秋墓の造営開始時に使用されたもので、蓮華文瓦当は好太王の在位期間に先祖の陵墓を修理する際に使用されたものであるという指摘がある<sup>(13)</sup>。筆者はこれに賛成する。なぜなら、太王陵の蓮華文瓦当は千秋墓のそれは同一であるからである(図十四)。これはまさに、好太王が祖先の墓を修繕する際に蓮華文瓦当を使用したことを示している。それゆえ両者の蓮華文瓦当はこのように共通するのである。

平壤地区もまた、高句麗の蓮華文瓦当が比較的多く出土する地区のひとつである。現在のところ、その具体的な出現時期を正確に判断することはできないが、それはおそらく高句麗が楽浪郡を占拠して以降、すなわち303年以降、四世紀初め以降のことと考えられる。現在把握している資料から考えると、平壤地区における高句麗の蓮華文瓦当の種類は多く、区画を有するものや区画のないものもある。そのうち区画を有するものは、双幅線四区画、双幅線六区画、三幅線六区画の三種に分けられる<sup>(14)</sup>。また、そのうち双幅線四区画蓮華文瓦当は三燕文化の双幅線四区画図案瓦当を基礎として発展したものと考えられる。これは、三燕の双幅線四区画図案瓦当の四つの扇形面内部の橢の種状の突起上に二条の平行線を加えることで蓮蕾形の側面観としており、さらに、蓮蕾形の両側に円形の小さな突起をふたつ加え、中央の円形乳頭状の突出部にも円形の小さな突起をひとつ加えて装飾している。このような円形の小さな突起は三燕の文字瓦当においてすでに登場していることから、高句麗文化初現期の蓮華文瓦当は、三燕文化の双幅線四区画図案瓦当と円形の小さな突起を装飾にもつ三燕文化の文字瓦当、これら双方の影響を受けた産物と考えられる(図十五)。なお、平壤地区でも高句麗文化の三幅線六区画葉弁文瓦当が出土しているが<sup>(15)</sup>、それと三燕文化の三幅線六区画図案瓦当には差異が認められず、おそらく三燕文化の三幅線六区画葉弁瓦当を直接受容したものと考えられる。

平壤地区ではまた、区画をもたない四弁四葉蓮華文、五弁五葉蓮華文、六忍冬六弁蓮華文瓦当が出土している。中国秦漢から魏晉南北朝期における瓦の変遷を参照するならば、幅線・区画線が多いほど年代が下り、さらに、花卉が多いほど年代が下るという変化と発展の過程がみられる。以上を整理すると、高句麗文化の蓮華文瓦当の発展過程は以下の図のように並べることができる(図十六)。

#### 4. 結びにかえて

三燕文化の図案瓦当の成立と展開を整理するならば、三燕政権の主要地である東北地区を越え、中国における瓦当の変化・発展という広い視野から、三燕文化の瓦当の起源と変

遷をみななければならない。

瓦は中国古代建築特有の要素である。時代の異なる瓦当は異なる装飾様式と特徴を有し、各時代の情報を強くとどめている。瓦当の装飾図案は、表面上では建築を美化する装飾機能を有するが、その背後に当時の人類社会の思想や意識を内包している。

瓦ははじめ文様のない素面で、のちに花文や動物図様が登場する。春秋から秦において、瓦当の文様装飾は多岐にわたり、山峰の気、禽鳥鹿豕、亀魚虫草など、多種多様なものが採用されている。図案は写実的かつ端的で、生き生きとしている。これは春秋戦国期の諸子百家における「百花斉放、百家争鳴」という思想を瓦当に表現したものであろう。両漢から魏晋期には、前漢において新たに篆書の文字を装飾題材とした瓦当が登場した。文辞の多くは吉祥福祿、延年益寿を希求する吉祥語である。と同時に、四神、翼虎、鳥獸、昆虫、植物、雲などの題材もある。後漢から魏晋期の文様装飾は雲文が主となり、文字瓦当は減少する。これは、両漢に際して流行した道家の黄老の学、清浄無為の治を追求する道家思想と不可分である。雲文瓦当の大流行は、道家の五行相生・相剋説の産物であった。南北朝から隋唐期には蓮華文瓦当が主体を占める。これは、中国へ仏教が伝来し、すぐさま中国伝統の道教と儒教と結びついて本土化した結果である。宋代には獸面文瓦当が流行し始める。多くは浅い浮彫式で、目は怒って口を張り、顔つきは獐猛で、「存天理、滅人欲」という朱子学の思想を体現している。明清代には蟠龍文瓦当が主導的な位置を占める。これは統治者の「君權神授、龍脈伝祚無窮」という帝王思想を反映している。

三燕文化の区画図案瓦当は遼東の公孫氏割拠政権が使用した葉弁文瓦当を継承しているが、このような瓦当は両漢時期の雲文瓦当を基礎に変化・発展してきたものである。両漢期の雲文瓦当は、当時盛行した、雲が水を生み、水は火に克つという五行相生・相剋説思想と強く結びついていた。初現期の雲文図案は卷雲を象徴し、のちに卷雲の間に雨（水）滴を加えるものへ変化する。東漢晩期には雲文が消失して水滴が葉弁へと変換し、鳥篆書の「千秋万歳」瓦当とともに、公孫氏政権の大型建物に用いられた。このような葉弁文瓦当は、遼東の公孫氏政権が曹魏の司馬懿によって滅ぼされたのち、遼東の名家が慕容鮮卑によって数回にわたり遼西へと移されたことで、三燕文化へと伝えられた。三燕が高句麗と交流するなかで、このような瓦当がさらに高句麗へ伝播した。同時に高句麗は、三燕文化の図案と文字瓦当、そして仏教という多重の影響のもと、自身の種類豊富な蓮華文瓦当を創造した。仏教の伝来と盛行は、蓮華文瓦当の流行の思想的根源といえる。

三燕文化の図案瓦当は公孫氏政権の葉弁文瓦当を継承し、高句麗文化の蓮華文瓦当を開花させた。それは東北アジア地区における瓦当の発展体系全体のなかで一脈をなし、前後を結びつける役割を果たした。

## 註

- (1) 万雄飛・白宝玉「朝陽老城北大街出土の3 - 6世紀蓮華瓦当初探」遼寧省文物考古研究所・日本奈良文化財研究所編著『東北亞考古学論叢』科学出版社、2010年。
- (2) 遼寧省文物考古研究所編著『永陵南城跡 - 2004~2008年考古発掘報告』刊行予定。
- (3) 銭国祥「漢魏洛陽城出土瓦当の分期與研究」『考古』1996年第10期。
- (4) 唐・房玄齡等撰『晋書』卷一〇八、記第八、2803頁、中華書局、1974年。
- (5) 北宋・司馬光『資治通鑑』卷八十八、2799頁、中華書局、1956年。
- (6) 唐・房玄齡等撰『晋書』卷一〇八、記第九、2806~2807頁、中華書局、1974年。
- (7) 唐・房玄齡等撰『晋書』卷一〇九、記第九、2816頁、中華書局、1974年。
- (8) 銭国祥「漢魏洛陽城出土瓦当の分期與研究」『考古』1996年第10期。
- (9) 賀雲翔『六朝瓦当與六朝都城』51~59頁、文物出版社、2005年。
- (10) 李新全「三燕瓦当考」『遼寧文物學刊』1996年第1期。
- (11) a. 同(1)、61~66頁。  
b. 王飛峰「三燕瓦当研究」『边疆考古研究』第12輯、科学出版社、2013年。
- (12) a. 林志徳・耿鉄華「集安出土の高句麗瓦当及其年代」『考古』1985年第7期。  
b. 耿鉄華『高句麗瓦当』14頁、吉林大学出版社、2014年。  
c. 王飛峰「三燕、高句麗蓮華紋瓦当の出現及其關係」遼寧省文物考古研究所・日本奈良文化財研究所編著『遼西地区東晋十六国時期都城文化研究』遼寧人民出版社、2018年(本書209~242頁再録・翻訳)。
- (13) 王飛峰「關於千秋墓、太王陵和將軍墳的幾個問題」『边疆考古研究』第10輯、科学出版社、2011年。
- (14) 耿鉄華『高句麗瓦当』、吉林大学出版社、2014年。
- (15) 同註(14)。